



MOBILE KLIMAANLAGE

LEVITA AC 12000



Bedienungs- und Wartungsanleitung



Hinweis!

Zuerst die Bedienungs- und Wartungsanleitung durchlesen und erst danach die Anlage benutzen! Die Anleitung für etwaige künftige Verwendung aufbewahren.

Wir danken Ihnen für die Anschaffung dieser neuen mobilen Klimaanlage. Diese Anleitung unterstützt Sie dabei, die Anlage richtig und sicher zu benutzen. Es wird empfohlen, sich genug Zeit für das Durchlesen der vorliegenden Anleitung zu nehmen, um alle am Gerät vorhandenen Betriebsfunktionen zu verstehen. Das Gerät nur für nicht gewerbliche Zwecke und bestimmungsgemäß einsetzen. Dieses Gerät ist nicht für gewerbliche Nutzung geeignet. Vor dem Einsatz bitte alle Sicherheitshinweise sorgfältig durchlesen und die Anleitung für etwaige künftige Verwendung aufbewahren.

INHALTSVERZEICHNIS

SICHERHEITSHINWEISE.....	3
EIGENSCHAFTEN UND AUSSTATTUNG	6
TECHNISCHE DATEN	7
BEDIENUNG UND EINSTELLUNGEN	8
Beschreibung Bedienfeld und Fernbedienung	8
Aufstellung und Lage	10
Hinweise zum Ablassen	12
WARTUNG	14
LAGERUNG.....	14
FEHLERBEHEBUNG	15
ENTSORGUNG DER ANLAGE.....	16
GARANTIEBEDINGUNGEN	16
INSTANDSETZUNG.....	16
SCHALTPLAN.....	16
EU-KONFORMITÄTSERKLÄRUNG.....	17

In mobilen Klimaanlage wird das ökologische Kühlmittel R290 eingesetzt. Das Kühlmittel R290 ist geruchlos und im Vergleich zu anderen Alternativen enthält es kein Ozon und ist äußerst umweltfreundlich.

Vor Einsatz, Wartung oder Instandhaltung die vorliegende Bedienungsanleitung sorgfältig durchlesen.

Die in dieser Bedienungsanleitung dargestellten Bilder müssen nicht in allen Details der tatsächlichen Ausführung des Produktes entsprechen. Die jeweils aktuelle Produktausführung beachten.

SICHERHEITSHINWEISE

Dieses Gerät können Kinder ab 8 Jahren und älter und Personen mit eingeschränkten körperlichen, sinnlichen oder geistigen Fähigkeiten oder mit unzureichenden Kenntnissen und Erfahrungen nur dann benutzen, wenn sie beaufsichtigt werden oder wenn sie in Verwendung des Geräts auf sichere Art und Weise unterwiesen wurden und die etwaigen Gefahren verstehen. Kinder dürfen mit dem Gerät nicht spielen. Die durch den Benutzer durchzuführende Reinigung und Wartung dürfen keine unbeaufsichtigten Kinder durchführen.

1. Um das Abtauen oder die Reinigung zu beschleunigen nur die in der vorliegenden Bedienungsanleitung genannten Mittel einsetzen.
2. Das Gerät nicht in Räumen mit stationären Zündquellen lagern (z.B. offenes Feuer, Gasanlagen im Betrieb oder elektrische Heizung im Betrieb).
3. Nicht durchstechen, offenem Feuer nicht aussetzen.
4. Beachten Sie, dass das Kühlmittel geruchlos sein kann.
5. Die Anlage in einem Raum mit einer Bodenfläche von mehr als 11 m² aufstellen, betreiben oder lagern.
6. Sämtliche Lüftungsöffnungen frei halten.
7. Die Instandsetzung ist nur nach Vorgaben des Herstellers durchzuführen.
8. Die Anlage in einem gut belüfteten Raum mit Maßen lagern, die den Maßvorgaben für den Betrieb der Anlage zu entsprechen haben.
9. Mit dem Kühlkreis arbeiten oder in den Kühlkreis eingreifen dürfen nur Personen, die über eine gültige, durch eine zuständige Behörde ausgestellte Befugnis verfügen, die ihre Kompetenzen zu einem sicheren Umgang mit Kühlmitteln gemäß jeweils gültiger Vorschriften beweist.
10. Die Instandsetzung ist nur nach Vorgaben des Anlagenherstellers durchzuführen.

Etwaige Wartung und Instandsetzung, bei denen auch andere Fachleute anwesend sein müssen, unter Beaufsichtigung einer Person durchführen, die über eine Befugnis zum Umgang mit brennbaren Kühlmitteln verfügt.

11. Sämtliche Arbeitsverfahren, die die Sicherheitselemente beeinflussen, sind nur durch dazu berechnigte Personen durchzuführen.



Hinweise:

1. Diese Klimaanlage ist nur für den Einsatz in Innenräumen geeignet. Für jede andere Verwendung ist sie nicht geeignet.
2. Nach Aufstellung der Klimaanlage die vor Ort gültigen Vorschriften zum Stromanschluss beachten und für eine fachgerechte Erdung sorgen. Sollten Sie Zweifel über elektrische Ausrüstung haben, die Herstellerhinweise beachten, und ggf. die elektrische Ausrüstung durch eine Elektrofachkraft einbauen lassen.
3. Die Klimaanlage an einem trockenen Ort mit einem ebenen Boden aufstellen und dabei einen Mindestabstand von 50 cm über der Anlage und zwischen der Anlage und den umliegenden Gegenständen und Wänden einhalten.
4. Nach Abschluss der Aufstellung den Stecker der Zuleitung auf etwaige Beschädigungen und auf den festen Sitz in der elektrischen Steckdose prüfen. Die Zuleitung ist so zu verlegen, dass sie keine Stolperfalle bildet und ein Herausreißen des Steckers aus der elektrischen Steckdose vermieden wird.
5. Keine Gegenstände in die Lufteinlässe und -auslässe der Klimaanlage hineinlegen. Die Lufteinlässe und -auslässe nicht bedecken und frei halten.
6. Beim Einbau der Ablaufleitungen ist für ihren richtigen Anschluss sowie dafür zu sorgen, dass diese nicht verformt oder scharf gebogen sind.
7. Beim Einbau von oberen und unteren Luftstromrichtern diese vorsichtig per Hand einschieben, um eine eventuelle Beschädigung zu vermeiden.
8. Beim Transport der Klimaanlage ist diese in senkrechter Position zu halten.
9. Die Klimaanlage in einem Sicherheitsabstand von brennbaren Stoffen aufstellen, z.B. Benzin oder brennbaren Gasen, Kaminöfen und anderen Wärmequellen.
10. Die Klimaanlage niemals willkürlich demontieren, instandsetzen oder anpassen, sonst kann die Klimaanlage beschädigt werden oder es kann zu Sach- und Personenschaden kommen. Bei eventuellen Fehlern der Klimaanlage diese beim Hersteller oder beim autorisierten Servicezentrum reparieren lassen, um möglichen Gefahren vorzubeugen.
11. Die Klimaanlage nicht in Badezimmern oder anderen Feuchträumen aufstellen oder einsetzen.
12. Die Klimaanlage nicht durch ein Herausziehen des Zuleitung-Steckers aus der elektrischen Steckdose ausschalten.

13. Keine Gefäße mit Getränken oder sonstigen Gegenstände auf die Klimaanlage legen, um ein Verschütten der Flüssigkeiten und ihr Eindringen in die Klimaanlage zu vermeiden.
14. Keine Sprays oder sonstigen brennbaren Stoffe in der Nähe der Klimaanlage verwenden.
15. Die Klimaanlage nicht mit chemischen Lösungsmitteln abwischen oder waschen, z.B. Benzin oder Spiritus. Falls es nötig ist, die Klimaanlage zu reinigen, diese von dem Stromnetz trennen und mit einem feinen feuchten Tuch reinigen. Bei hartnäckigen Verschmutzungen der Klimaanlage diese mit einer schwachen Lösung eines Reinigungsmittels reinigen.
16. Sollte die Zuleitung beschädigt werden, ist diese von dem Hersteller, einem autorisierten Servicezentrum oder von entsprechend qualifizierten Personen zu ersetzen, um Verletzungsgefahr zu vermeiden.
17. Die Aufstellung der Anlage ist gemäß örtlichen Vorschriften zu Stromanschlüssen vorzunehmen.
18. Die Klimaanlage nicht in Feuchträumen betreiben, z.B. in einem Badezimmer oder einer Waschküche.

Transport, Kennzeichnung und Lagerung der Klimaanlage

1. Transport der Anlage mit brennbarem Kühlmittel:
Den Transport gemäß einschlägigen Transportvorschriften vornehmen.
2. Kennzeichnung der Anlage mit Nutzungssymbolen:
Den örtlichen Vorschriften entsprechend vorgenommen.
3. Entsorgung der Anlage mit brennbarem Kühlmittel:
Die Entsorgung gemäß einschlägigen landesspezifischen Vorschriften vornehmen.
4. Lagerung der Anlage:
Die Anlage ist gemäß Anweisungen des Herstellers zu lagern.
5. Lagerung einer nicht ausgepackten (nicht verkauften) Anlage:
Die Schutzhülle für Lagerung der Anlage ist so auszulegen, dass bei einer mechanischen Beschädigung der Anlage innerhalb der Schutzhülle kein Auslaufen der Kühlmittelfüllung eintreten kann. Die höchstzulässige Anzahl von gemeinsam gelagerten Anlagen wird durch örtliche Vorschriften bestimmt.

EIGENSCHAFTEN UND AUSSTATTUNG

I/ Eigenschaften

- 1/ Nagelneues Design, kompakte Bauweise, schlichte Linien, einfache und attraktive Form.
- 2/ Die Funktionen umfassen Kühlen, Entfeuchten, Lüften und kontinuierliche Entwässerung.
- 3/ Die Schnittstelle zur äußeren Umgebung befindet sich in der passenden Höhe, um den Einbau zu erleichtern und eine fließende Warmluftströmung durch die Austrittsleitung zu gewährleisten.
- 4/ Das Bedienfeld mit einem Display und LED-Kontrollleuchten in einer eleganten und modernen Ausführung ist durch eine hochwertige und benutzerfreundliche Fernbedienung ergänzt.
- 5/ Luftfilterung.
- 6/ Timer-Funktion.
- 7/ Schutzfunktion für ein automatisches Wiedereinschalten des Kompressors nach drei Minuten sowie weitere Schutzfunktionen.

II/ Ausstattung

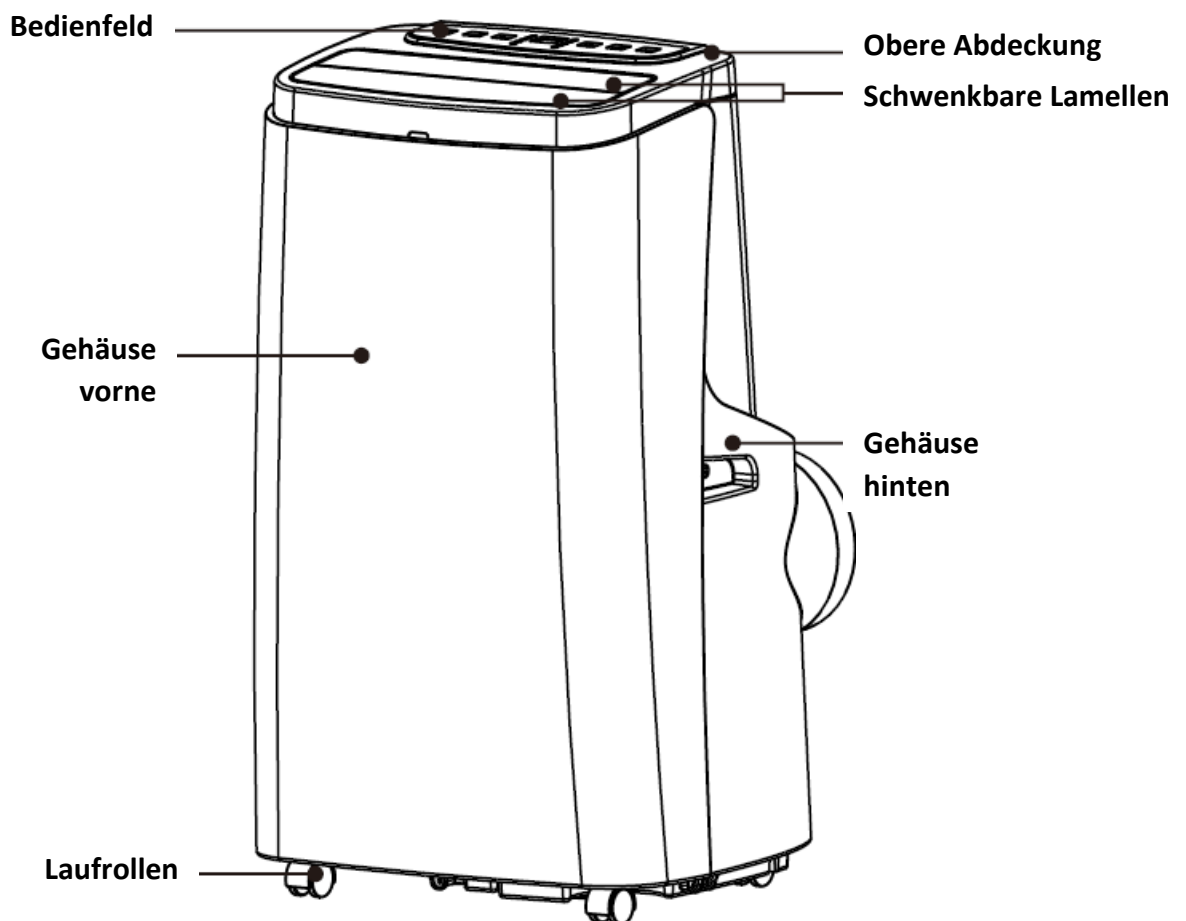

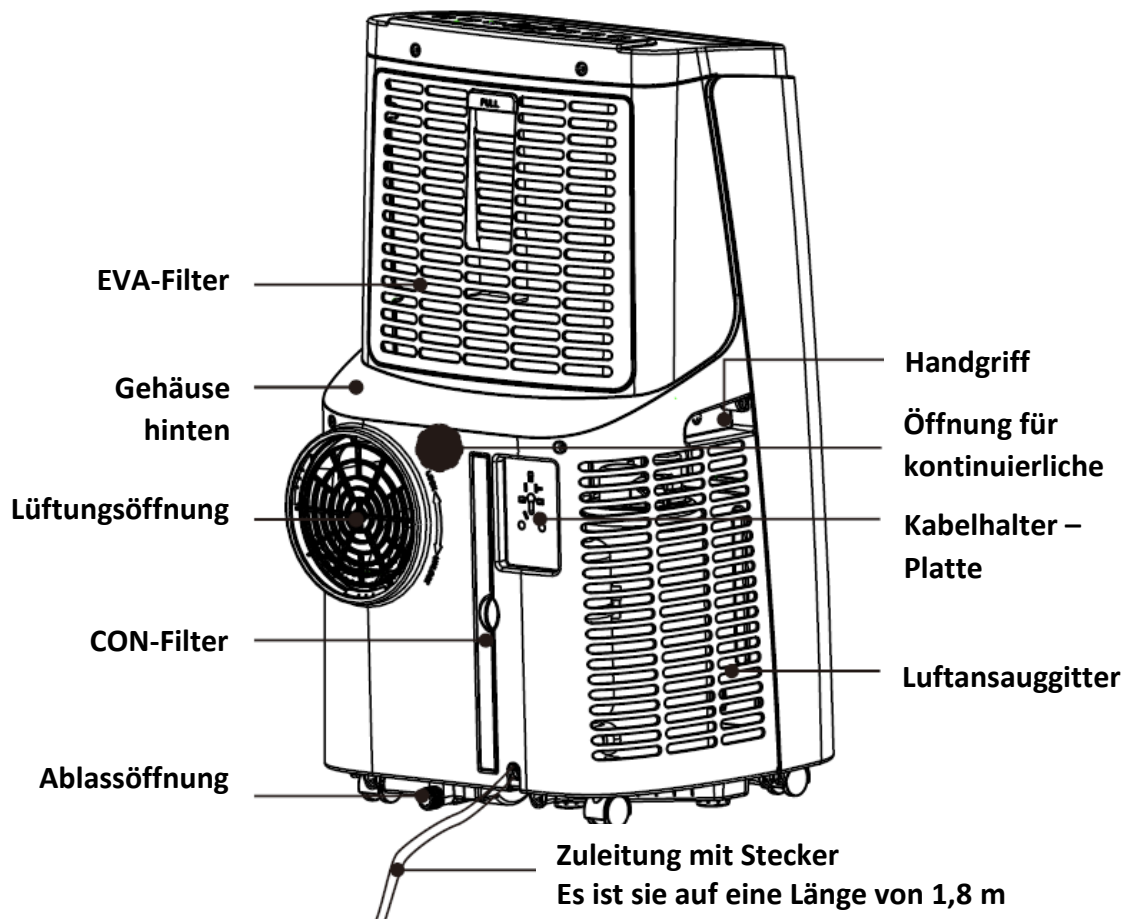

Fenster-Dichtungsset

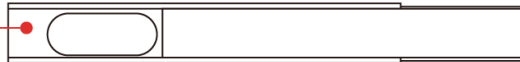

Austrittsleitung-Set

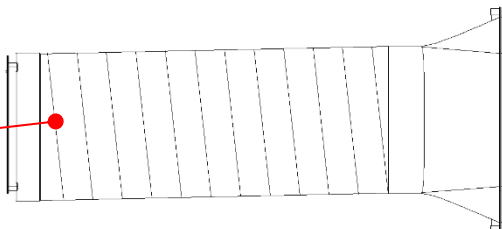

TECHNISCHE DATEN

	Levita AC 12000
Nennspannung	220–240 V ~ 50 Hz
Kühlleistung	12 000 BTU/h (3,53 kW)
Kühlmittel / Füllmenge	R290 / 230 g
Leistungsaufnahme:	1 357 W
Zulässiger Arbeitsdruck	0,6 MPa (Saugen) / 1,8 MPa (Austritt)
Max. zulässiger Druck	3,0 MPa
Luftdurchsatz	400 m ³ /h
Gewicht	27 kg
Schutzart	IPX0

BEDIENUNG UND EINSTELLUNGEN

Beschreibung – Bedienfeld und Fernbedienung

1. Hinweise zum Bedienfeld

Beschreibung der Steuerelemente:

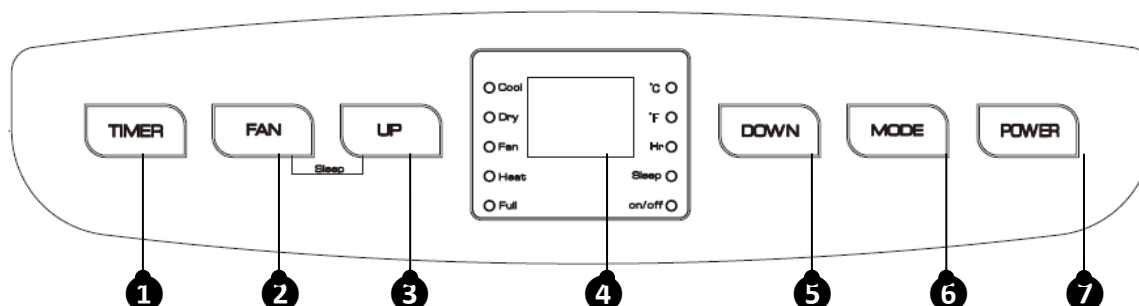

1. Timer-Taste

2. Taste Einstellung der Lüfter-Drehzahl

3. Taste Pfeil nach oben

4. Display

5. Taste Pfeil nach unten

6. Betriebswahltaste

7. Schalttaste

- Beim ersten Einschalten der Klimaanlage wird von dem Summer ein Einschalten-Ton ausgegeben und anschließend wechselt die Klimaanlage in den Standby-Modus.
- **Schalttaste:** Mit dieser Taste wird die Klimaanlage ein- und ausgeschaltet. Ist die Klimaanlage eingeschaltet, kann sie mit dieser Taste ausgeschaltet werden. Ist die Klimaanlage ausgeschaltet, kann sie mit dieser Taste eingeschaltet werden.
- **Betriebswahltaste:** Ist die Klimaanlage eingeschaltet, können mit dieser Taste verschiedene Betriebsarten (Kühlen → Lüfter → Entfeuchten) umgeschaltet werden.
- **Tasten „Pfeil nach oben“ und „Pfeil nach unten“:** Mit diesen zwei Tasten kann die Temperatur- oder Zeiteinstellung wie folgt angepasst werden:
Bei Temperatureinstellung ist die gewünschte Temperatur mit der Taste „Pfeil nach oben“ oder „Pfeil nach unten“ einzustellen (in der Betriebsart „Lüfter“ oder „Entfeuchten“ stehen diese nicht zur Verfügung). Bei Zeiteinstellung ist die gewünschte Uhrzeit mit der Taste „Pfeil nach oben“ oder „Pfeil nach unten“ einzustellen.
- **Taste Einstellung der Lüfter-Drehzahl:**
 - 1) In den Betriebsarten „Kühlen“ und „Lüfter“ kann mit dieser Taste hohe, mittlere oder niedrige Lüfter-Drehzahl und somit auch die Luftströmungsgeschwindigkeit eingestellt werden. Diese Funktion ist u.U. jedoch eingeschränkt, z.B. durch Frostschutz, und muss nicht unbedingt nach eingestellter Drehzahl funktionieren.
 - 2) In der Betriebsart „Entfeuchten“ hat diese Taste keine Wirkung und der Lüfter läuft forciert bei niedriger Betriebsdrehzahl.
- **Timer-Taste:**
Ist die Klimaanlage eingeschaltet, kann die Zeitmessung mit dieser Taste deaktiviert werden. Ist die Klimaanlage ausgeschaltet, kann die Zeitmessung mit dieser Taste gestartet werden.
Diese Taste drücken, bis das Timer-Symbol erscheint und blinkt, mit der Taste „Pfeil nach oben“ oder „Pfeil nach unten“ den gewünschten Zeitwert einstellen.
Die Zeitwerte können in einem Bereich von 1–24 Stunden in 1-Stunde-Schritten nach oben oder nach unten eingestellt werden.

- **Standby-Modus:**

Nach einer Umschaltung der Klimaanlage in den Standby-Modus die Taste „Pfeil nach oben“ zusammen mit der Taste „Lüfter“ im Kühlmodus drücken und gedrückt halten, bis die Klimaanlage in den Energiespar- und Ruhemodus gewechselt hat.

2. Fernbedienung

Beschreibung der Fernbedienung

Tasten an der Fernbedienung und ihre Funktionen:

Schalter  Mit dieser Taste wird die Klimaanlage ein- und ausgeschaltet.

Modus  Mit dieser Taste kann zwischen einzelnen Betriebsarten (Kühlen, Lüfter und Entfeuchten) umgeschaltet werden.

Nach oben  Die Taste wird zur Erhöhung der Temperatur oder des eingestellten Timer-Wertes verwendet.

Nach unten  Die Taste wird zur Senkung der Temperatur oder des eingestellten Timer-Wertes verwendet.

Lüfter  Mit dieser Taste wird hohe, mittlere oder niedrige Lüfterdrehzahl eingestellt.

Timer  Mit dieser Taste wird der Timer ein- oder ausgeschaltet.

Kippen  Mit dieser Taste wird das Kippen der Jalousien geändert, um den Luftstrom zu richten.

Temperatureinheiten  Mit diesem Schalter wird die Temperaturanzeige zwischen °C und °F umgeschaltet.

Standby-Modus:  Mit dieser Taste wird der Standby-Modus: aktiviert.

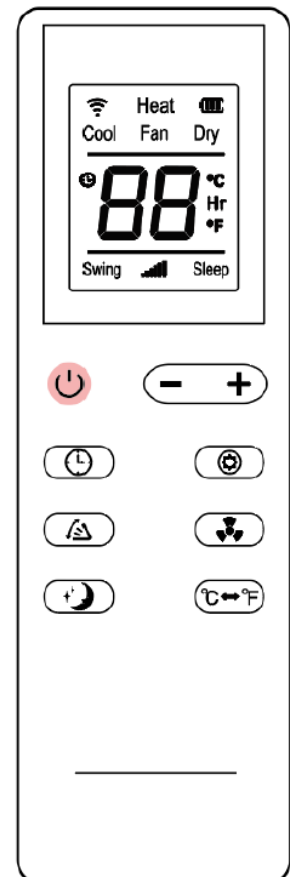

3. Schutzfunktionen

3.1. Frostschutzfunktion:

Sollte in den Betriebsarten Kühlen, Entfeuchten oder im Energiesparmodus die Temperatur in der Austrittsleitung zu viel senken, wechselt die Klimaanlage automatisch in den Schutzzustand. Sollte die Temperatur in der Austrittsleitung eine gewisse Grenze überschreiten, wechselt die Klimaanlage in die normale Betriebsart zurück.

3.2. Überlaufschutz:

Sollte der Wasserstand im Wassertank das Warnniveau übersteigen, gibt die Klimaanlage einen Warnton ab und die Kontrollleuchte „WATER FULL“ („WASSERTANK VOLL“) fängt an zu blinken. In diesem Fall den Ablaufschlauch an den Ablaufstutzen der Klimaanlage anschließen, den Schlauch in den Ablauf oder einen Sammelbehälter führen und das Wasser aus der Klimaanlage ablassen (siehe Anweisungen zum Ablassen). Nachdem das Wasser abgelassen wurde, wechselt die Klimaanlage zurück in den Ausgangsbetriebszustand.

3.3. Automatisches Abtauen (bei Modellen mit Kühlfunktion): Die Klimaanlage verfügt über eine automatische Abtaufunktion. Das Abtauen erfolgt durch ein 4-Wege-Umkehrventil.

3.4. Kompressor-Schutzfunktion:

Für eine höhere Lebensdauer verfügt der Kompressor über eine Schutzfunktion, die das Wiedereinschalten des Kompressors erst drei Minuten nach seinem Ausschalten ermöglicht.

Aufstellung und Lage

1. Aufstellung:

Warnung: Vor dem Einsatz der Klimaanlage diese für mindestens zwei Stunden in senkrechter Position stehen lassen.

Die Klimaanlage kann im Raum einfach bewegt werden. Beim Bewegen ist dafür zu sorgen, dass sich die Klimaanlage in senkrechter Position und auf einer ebenen Fläche befindet. Die Klimaanlage nicht in Badezimmern oder anderen Feuchträumen aufstellen oder einsetzen.

1.1 Einbau des Warmluft-Austrittsleitung-Sets (siehe Abb. 1)



Abb. 1

- 1) Die Kupplungsgarnitur sowie das Austrittsleitung-Set aus der Packung und anschließend aus den Plastiktüten herausnehmen.
- 2) Das Austrittsleitung-Set (Ende der Austrittskupplung) in die Nut der Lüftungsöffnung an der hinteren Platte der Klimaanlage (nach links drücken) einschieben und den Einbau nach der Abbildung 1 abschließen.

1.2 Einbau der Teile vom Fensterdichtplatte-Set

- 1) Das Fenster teilweise öffnen und das Fensterdichtplatte-Set ins Fenster einsetzen (siehe Abb. 2 und Abb. 3). Die Teile der Platte lassen sich sowohl waagrecht als auch senkrecht anbringen.
- 2) Die einzelnen Teile des Fensterdichtplatte-Sets spreizen und den Abstand der Öffnung so einstellen, dass die beiden Enden des Dichtplatte-Sets den Fensterrahmen berühren, und die Teile des Sets im Fenster befestigen.

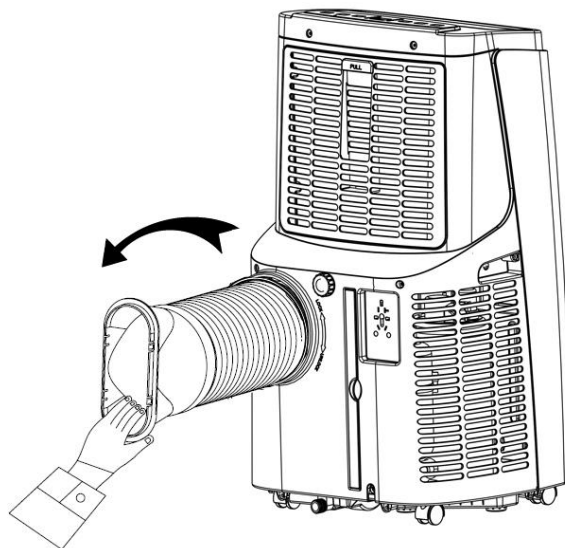
Hinweise:

- 1) Das flache Ende der Austrittsleitung muss in die Öffnung einrasten.
- 2) Die Austrittsleitung darf nicht verformt oder unter einem scharfen Winkel gebogen werden (mehr als 45°). Die Austrittsleitung frei halten.



Abb. 2



Abb. 3

1.3 Aufstellung der Klimaanlage

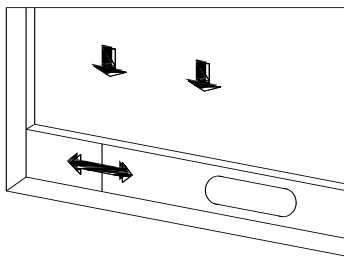
- 1) Die Klimaanlage mit der eingebauten Warmluft-Austrittsleitung und mit dem eingebauten Zubehör vor einem Fenster aufstellen, wobei der Abstand des Klimaanlage-Körpers von Wänden und anderen Gegenständen mindestens 50 cm betragen muss (siehe Abb. 4).

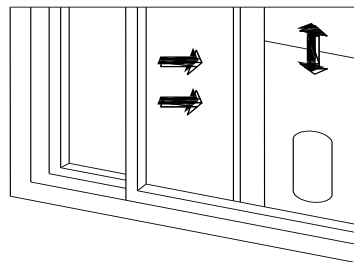

Abb. 4

- 2) Die Austrittsleitung ausziehen und das flache Ende der Leitung in die Öffnung im Fensterdichtplatte-Set einsetzen (siehe Abb. 5 und Abb. 6).

Hinweise:

- a/ Das flache Ende der Austrittsleitung muss in die Öffnung einrasten.

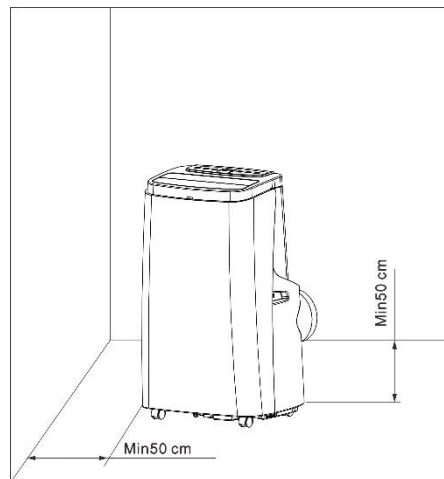
- b/ Die Austrittsleitung darf nicht verformt oder unter einem scharfen Winkel gebogen werden (mehr als 45°). Die Austrittsleitung frei halten.



Abb. 5



Abb. 6

Wichtiger Hinweis:

Die Länge der Austrittsleitung muss in einem Bereich zwischen 280 und 1 500 mm liegen. Diese Länge ist von der Spezifikation der Klimaanlage abhängig. Keine Verlängerungsrohre verwenden und die Originalleitung nicht durch eine andere Leitung ersetzen. Dies könnte zu einer Fehlfunktion der Klimaanlage führen. Die Austrittsöffnung ist frei zu halten. Eine etwaige Sperrung der Austrittsöffnung könnte eine Überhitzung der Anlage zur Folge haben.

Hinweise zum Ablassen

Das Kondenswasser in dieser Klimaanlage kann auf zwei verschiedene Arten abgelassen werden: durch manuelles oder kontinuierliches Ablassen.

1) Manuelles Ablassen

- 1) Nachdem die Klimaanlage wegen vollem Wassertank abgestellt wurde, die Klimaanlage ausschalten und den Stecker der Zuleitung aus der elektrischen Steckdose ziehen.

Hinweise: Mit der Klimaanlage ist vorsichtig umzugehen, damit das Wasser aus dem Wassertank im unteren Teil des Klimaanlage-Körpers nicht ausgeschüttet wird.

- 2) Vor die Ablassöffnung an der Hinterseite des Klimaanlage-Körpers einen Sammelbehälter fürs Wasser stellen.
- 3) Die Kappe abschrauben und den Ablassverschluss entfernen, das Wasser läuft durch das Eigengefälle in den Sammelbehälter.

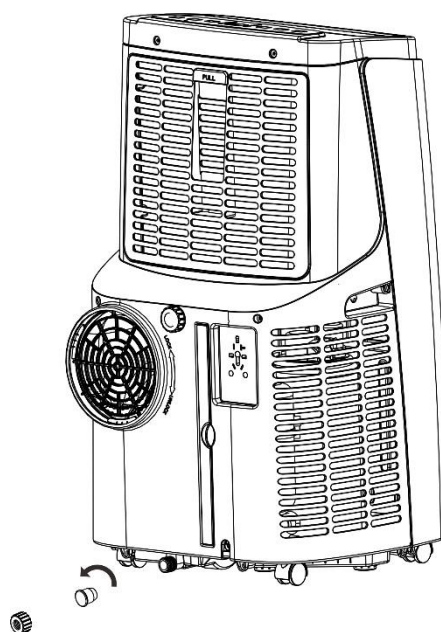

Hinweise:

- 1) Mit der Kappe und dem Ablassverschluss vorsichtig umgehen.
- 2) Beim Ablassen kann die Klimaanlage etwas nach hinten gekippt werden.
- 3) Sollte es offensichtlich sein, dass der Sammelbehälter nicht das ganze sich im Wassertank befindliche Wasservolumen aufnehmen kann, die Ablassöffnung noch vor dem vollständigen Einfüllen des Sammelbehälters mit dem Verschluss verschließen, um ein Überlaufen des Wassers auf den Boden oder Teppich zu verhindern.
- 4) Nachdem der Wassertank vollständig entleert wurde, die Ablassöffnung mit dem Verschluss verschließen und die Kappe wieder aufschrauben.

2) Kontinuierliches Kondenswasser-Ablassen (optional, gilt nur für den Betriebsmodus „Entfeuchten“), siehe folgendes Bild:

- 1) Die Kappe abschrauben und den Ablassverschluss entfernen.
- 2) Den Ablassschlauch an die Ablassöffnung anschließen.
- 3) Das zweite Ende des Ablassschlauchs in einen Eimer legen.

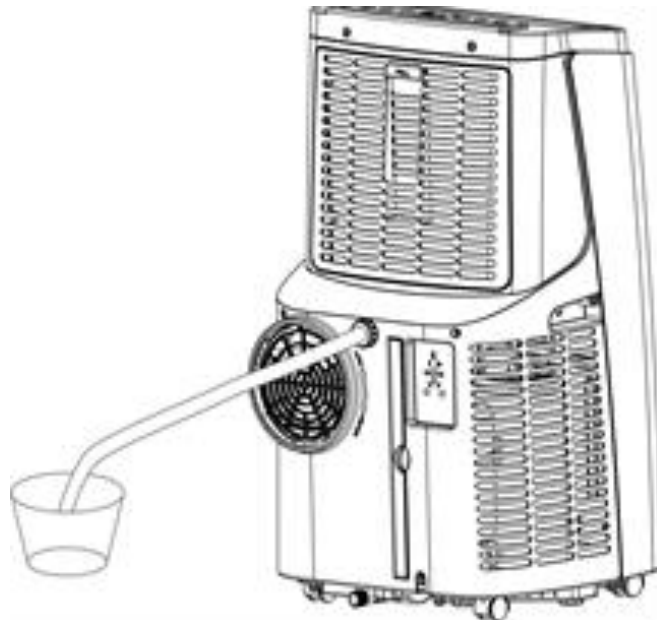

WARTUNG

Reinigung: Vor Reinigungs- und Wartungsarbeiten die Klimaanlage ausschalten und den Stecker der Zuleitung aus der elektrischen Steckdose ziehen.

1. Oberfläche der Klimaanlage

Die Oberfläche mit einem feuchten weichen Tuch reinigen. Keine chemischen Mittel verwenden, wie z.B. Benzol, Spiritus, Benzin u.ä., sonst kann es zu einer Beschädigung der Oberfläche oder der ganzen Klimaanlage kommen.

2. Reinigung des Filtersiebs

Sollte das Filtersieb mit Staub zugesetzt sein, wird die Leistungsfähigkeit der Klimaanlage gesenkt. Daher das Filtersieb mindestens einmal pro zwei Wochen reinigen.

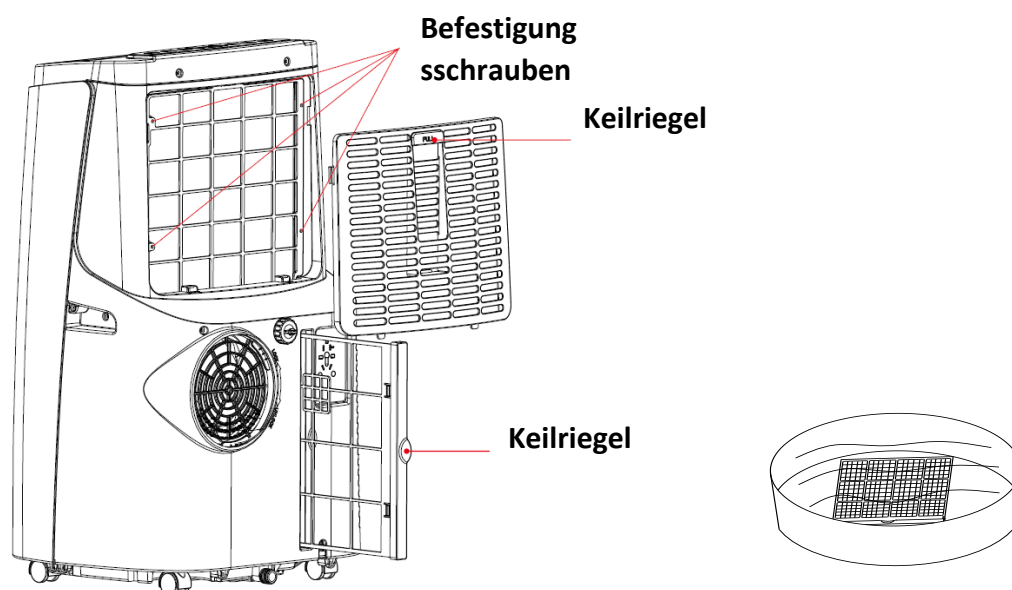

3. Reinigung des oberen Filtersieb-Rahmens

- 1) Mit einem Schraubenzieher die Schraube herausschrauben, mit der das Filtersieb des EVA-Filters sowie die hintere Abdeckung befestigt sind, und das Filtersieb des EVA-Filters herausnehmen.
- 2) Das Filtersieb des EVA-Filters in einer Lösung von lauwarmem Wasser (ungefähr 40 °C/104 °F) und einem neutralen Reinigungsmittel waschen, abspülen, bis es sauber wird, und anschließend im Schatten trocknen lassen.

LAGERUNG

1. Den Verschluss der Ablassöffnung ausschrauben, den Verschluss entfernen und das Wasser vom Wassertank in einen bereitgestellten Sammelbehälter ablassen oder die Klimaanlage kippen und das Wasser direkt in den Sammelbehälter einlaufen lassen.
2. Die Klimaanlage einschalten, den Lüfter auf niedrige Drehzahl einstellen und die Anlage in diesem Modus laufen lassen, bis der Ablassschlauch nicht vollständig trocken wird. Auf diese Art und Weise wird das Innere des Klimaanlage-Körpers vollständig getrocknet und die Schimmelbildung wird verhindert.
3. Die Klimaanlage ausschalten, den Stecker der Zuleitung aus der elektrischen Steckdose

ziehen, die Zuleitung auf den Kabelhalter aufwickeln, den Verschluss wieder aufsetzen und die Kappe auf die Ablassöffnung aufschrauben.

4. Die Austrittsleitung demontieren und an einem sicheren Ort aufbewahren.
5. Die Klimaanlage mit einer Kunststoffhülle verdecken, an einem trockenen Ort außer Reichweite von Kindern aufbewahren und Maßnahmen gegen Staub ergreifen.
6. Die Batterien aus der Fernbedienung herausnehmen und an einem sicheren Ort aufbewahren.

Hinweis: Es ist für eine richtige Lagerung von der Klimaanlage und allen ihren Komponenten an einem trockenen und sicheren Ort zu sorgen.

FEHLERBEHEBUNG

Niemals versuchen, die Klimaanlage selbst zu reparieren oder demontieren. Eine nicht fachgerechte Reparatur führt zum Verlust der Garantieansprüche und kann zu einem Personen- oder Sachschaden führen.

Problem	Ursache	Lösung
Die Klimaanlage funktioniert nicht.	Die Anlage ist nicht ans Stromnetz angeschlossen.	Die Zuleitung in die elektrische Steckdose einstecken und die Klimaanlage einschalten.
	Die Anzeige für den Wasserstand im Wassertank zeigt das Symbol „FL“ an.	Wasser aus dem Wassertank ablassen.
	Die Umgebungstemperatur ist zu niedrig oder zu hoch.	Die empfohlene Betriebstemperatur der Klimaanlage liegt zwischen 7 und 35 °C (44–95 °F).
	Im Betriebsmodus „Kühlen“ ist die Raumtemperatur niedriger als Solltemperatur oder im Betriebsmodus „Heizen“ ist die Raumtemperatur höher als Solltemperatur.	Die Solltemperatur ändern.
	Im Betriebsmodus „Entfeuchten“ ist die Umgebungstemperatur zu niedrig.	Die Klimaanlage befindet sich in einem Raum mit einer Temperatur unter 17 °C (62 °F).
Niedrige Kühlleistung	In den Raum dringt direktes Sonnenlicht ein.	Die Vorhänge zuziehen.
	Die Türen oder Fenster stehen offen, im Raum befinden sich zu viele Personen oder es sind im Raum noch weitere Wärmequellen beim Betriebsmodus „Kühlen“ vorhanden.	Die Türen und Fenster zumachen und bei Bedarf noch eine weitere Klimaanlage zusätzlich einsetzen.
	Filter verstopft.	Das Filtersieb reinigen oder austauschen.
	Der Lufteinlass oder -auslass blockiert.	Hindernisse beseitigen.
Lärmpegel zu hoch	Die Klimaanlage befindet sich nicht auf einer ebenen Fläche.	Die Klimaanlage auf einer ebenen und festen Fläche aufstellen.
Der Kompressor funktioniert nicht.	Der Überhitzungsschutz hat ausgelöst.	3 Minuten abwarten, bis die Temperatur sinkt, und die Klimaanlage wieder einschalten.
Die Fernbedienung funktioniert nicht.	Die Entfernung zwischen der Klimaanlage und Fernbedienung ist zu groß.	Die Fernbedienung näher an die Klimaanlage bringen und die Fernbedienung direkt auf den

	Die Fernbedienung ist nicht direkt auf den Empfänger für das Signal der Fernbedienung gerichtet.	Empfänger für das Signal der Fernbedienung richten.
	Die Batterien sind leer.	Die Batterien wechseln.
Es wird das Symbol „E1“ angezeigt.	Ein abnormaler Wert des Temperaturfühlers in der Leitung.	Den Temperaturfühler in der Leitung und die entsprechenden Stromkreise prüfen.
Es wird das Symbol „E2“ angezeigt.	Ein abnormaler Wert des Temperaturfühlers für die Raumtemperatur.	Den Temperaturfühler für die Raumtemperatur und die entsprechenden Stromkreise prüfen.

ENTSORGUNG DER EINRICHTUNG

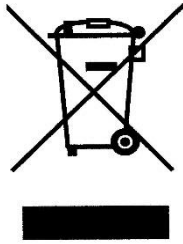

Elektrische Werkzeuge nicht in den Hausmüll werfen!

In Übereinstimmung mit der europäischen Richtlinie Nr. 2012/19/EU sind abgenutzte elektrische Werkzeuge getrennt zu sammeln und zur ökologischen Wiederverwertung abzugeben.

Die Informationen zu Möglichkeiten für die Entsorgung eines Altgerätes erfahren Sie bei der Gemeinde- oder Stadtverwaltung in Ihrem Wohnort.

GARANTIEBEDINGUNGEN

Die Garantiefrist kann dem Verkaufsbeleg entnommen werden, beträgt jedoch wenigstens 24 Monate und ihr Ablauf beginnt mit der Übernahme des Produktes, was durch den originalen Verkaufsbeleg nachzuweisen ist. Die Garantie bezieht sich nicht auf gewöhnliche Abnutzung des Produktes und seiner Komponenten und auf eventuelle Schäden, die durch Nichtbeachtung der Bedienungsanleitung, Verwendung von ungeeigneten Zubehörteilen, durch einen Fremdeingriff sowie Reparaturen mit Nicht-Originalteilen, durch Gewalt, Schlag oder Zerschlagen sowie willkürliche Überlastung der Antriebseinheit entstanden sind.

REPARATUREN

Die Serviceleistungen werden von der Firma Mountfield erbracht. Die Adresse des jeweiligen Servicezentrums ist auf der Webseite www.mountfield.cz zu finden.

SCHALTPLAN

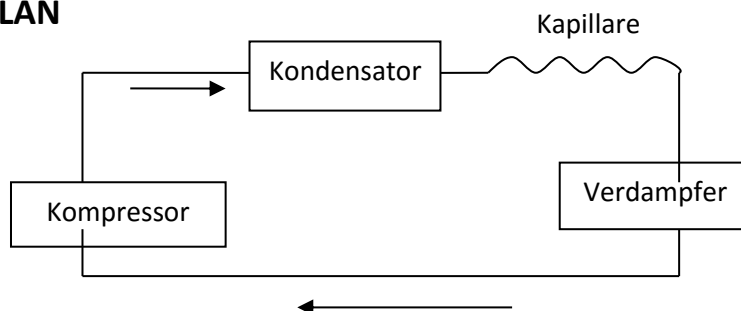

Die technischen und spezifischen Daten der Klimaanlage sind dem Typenschild zu entnehmen.

Wegen stets laufender technischer Entwicklung behalten wir uns das Recht auf Änderungen ohne vorherige Ankündigung vor.

EU-KONFORMITÄTSERKLÄRUNG

Wir, **Mountfield a.s., Mirošovická 697, 25164 Mnichovice**, erklären hiermit in unserer ausschließlichen Verantwortung, dass das Produkt

Mobile Klimaanlage

LEVITA AC 12000

(Modell JHS-A018-12KR2/A)

Fabriknummer: 1900001 – 2100000,

auf das sich diese Erklärung bezieht, mit den einschlägigen Sicherheits- und Gesundheitsforderungen der Richtlinien **2014/35/EU** (LVD-Richtlinie), **2014/30/EU** (Richtlinie über die elektromagnetische Verträglichkeit), **2011/65/EU** (RoHS-Richtlinie) und Verordnung **206/2012** (ERP) einschließlich etwaiger Änderungen konform ist.

Bei ordnungsgemäßer Anwendung der Sicherheits- sowie Gesundheitsforderungen, die in den oben genannten ES-Richtlinien angeführt sind, wurden folgende Normen oder aber technische Spezifikationen genutzt:

EN 60335-1:2012+A13; EN 60335-2-40:2003+A13; EN 62233:2008;

EN 55014-1:2017; EN 55014-2:2015;

EN 61000-3-2:2014; EN 61000-3-3:2013; EN 61000-3-11:2000

Aufbewahrungsort der technischen Dokumentation:

Mountfield a.s., Technische Abteilung, Všechnomy 56, CZ-25163 Strančice

Mnichovice, den 23. 1. 2019



Jana Moravová
Generaldirektorin
Mountfield a.s.
Mirošovická 697
251 64 Mnichovice
Tschechische Republik

