

Mountfield

UK INSTRUCTION FOR SWIMMING POOL
ROOFING ERECTION

CZ NÁVOD NA MONTÁŽ ZASTŘEŠENÍ BAZÉNU

FR NOTICE DE MONTAGE DES TOITURES
DE PISCINE

NL MONTAGEHANDLEIDING
AFDEKKING VAN HET ZWEMBAD

IT ISTRUZIONI PER IL MONTAGGIO DELLA
COPERTURA DELLA PISCINA

DE MONTAGEANLEITUNG
FÜR SCHWIMMBADÜBERDACHUNG

RUS РУКОВОДСТВО ПО МОНТАЖУ КРЫШИ БАСЕЙНА

SE INSTALLATIONSANVISNINGAR POOLTAK

PL INSTRUKCJA MONTAŻU ZADASZENIA BASENU



Recommended tools / Doporučené nářadí / Outils recommandés / Aanbevolen gereedschap / Utensili consigliati

UK RECOMMENDED TOOLS:

- > Hammer drill
- > Small hand drill
- > ACU drill
- > File
- > Set square
- > Pump pliers
- > Set of drill bits (steel) (min. 3,5 – 4,2 – 5 – 5,5 – 6,5 – 10,5)
- > Drill bits 3,5 and 6,5 mm – elongated
- > Angle grinder + cutting wheel for Al
- > Hammer
- > Extension lead 10 m
- > Measuring band
- > Pulling-push rule 5 m, 7,5 m
- > Long spanner wrench with sockets
- > Spanner wrench 10 mm
- > Countersinking drill
- > Bit holder for ACU
- > Bits for ACU (Pz2, Pz3, Ph2)
- > SDS hammer bits for concrete, 8, 10, 14
- > Rubber mallet
- > Centre punch
- > Knife with replaceable utility blade
- > Wood wedges (for front face padding)
- > Broom, hand broom, dustpan
- > Hand riveter for classic AL rivets (for execution with sealing brush only)

FR OUTILS RECOMMANDÉS:

- > Perceuse avec percussion
- > Petite perceuse à main
- > Perceuse AKU
- > Lime
- > Cornière
- > Pince « Siko »
- > Lot de forets (acier) (min. 3,5 – 4,2 – 5 – 5,5 – 6,5 – 10,5)
- > Forets 3,5 et 6,5 – rallongés
- > Machine à tronçonner + meule AL
- > Marteau
- > Rallonge de 10 m
- > Mètre à ruban
- > Mètre enrouleur de 5 m, 7,5 m et +
- > Clé à écrou longue
- > Clé 10 mm
- > Fraiseuse à trous
- > Porte-embout Aku
- > Embouts pour Aku (Pz2, Pz3, Ph2)
- > Forets à béton SDS 6, 8, 10, 14
- > Maillet en caoutchouc
- > Pointeau
- > Couteau de découpe
- > Cales en bois (calage des façades)
- > Balai, balayette, pelle
- > Pince à rivet pour rivets classiques en Al (uniquement pour les réalisations avec brosse d'étanchéité)

IT UTENSILI CONSIGLIATI:

- > Trapano a percussione
- > Trapano manuale piccolo
- > Trapano con accumulatore
- > Lima
- > Squadra
- > Pinza pappagallo
- > Kit di punte in ferro (min. 3,5; 4,2; 5; 5,5; 6,5 e 10,5)
- > Punte 3,5 e 6,5 – prolungate
- > Mola elettrica + mola da taglio AL
- > Martello
- > Prolunga di 10 m
- > Metro a nastro in tela
- > Metro a nastro metallico 5 e 7,5 m
- > Chiave esagonale a tubo lungo
- > Chiave 10
- > Maschio
- > Supporto per bit di avvitamento
- > Bit di avvitamento (Pz2, Pz3 e Ph2)
- > Punte SDS per cemento 6, 8, 10 e 14
- > Martello in gomma
- > Punteruolo
- > Taglierino
- > Pezzi conici in legno (supporti parte frontale)
- > Scopa, scopino e paletta
- > Pinza per rivetti classici in alluminio (solo in versione con spazzolino di tenuta)

CZ DOPORUČENÉ NÁŘADÍ:

- > Vrtáčka přiklepová
- > Vrtáčka malá ruční
- > Vrtáčka AKU
- > Pilník
- > Úhelník
- > Kleště siko
- > Sada vrtáků (železo) (min. 3,5 – 4,2 – 5 – 5,5 – 6,5 – 10,5)
- > Vrták 3,5 a 6,5 – prodloužený
- > Rozbruska + řezný AL kotouč
- > Kladivo
- > Prodlužovací kabel 10 m
- > Pásmo měřicí
- > Metr svinovací 5 m, 7,5 m
- > Klíč dlouhý ořech
- > Klíč 10
- > Záhlubník dřer
- > Držák bitů Aku
- > Bity do Aku (Pz2, Pz3, Ph2)
- > SDS vrtáky beton 6, 8, 10, 14
- > Gumová palička
- > Důlčík
- > Odlamovací nůž
- > Dřevěné klíny (podložení čel)
- > Koště, smetáček, lopatka
- > Nýtovací kleště na klasické Al nýty (pouze u provedení s těsnícím kartáčem)

NL AANBEVOLEN GEREEDSCHAP:

- > Slagboormachine
- > Kleine boormachine, met handbediening
- > Accuboormachine
- > Vijl
- > Hoekstuk
- > Siko tang
- > Set boren (ijzer) (min. 3,5 – 4,2 – 5 – 5,5 – 6,5 – 10,5)
- > Boor 3,5 en 6,5 – verlengd
- > Doorslijpmachine + AL snijschijf
- > Hamer
- > Verlengkabel 10 m
- > Meetband
- > Stalen meetband 5 m, 7,5 m
- > Lange sleutel, nut
- > Sleutel 10
- > Verzinkboor
- > Houder van bits voor accu
- > Bits voor accu (Pz2, Pz3, Ph2)
- > SDS boren voor beton 6, 8, 10, 14
- > Rubberen hamer
- > Center
- > Breekmes
- > Houten keggen (voor het leggen onder frontdelen)
- > Bezem, veeger, schop
- > klinktang voor klassieke Al klinken (alleen bij uitvoering met dichtingsborstel)

Empfohlene Werkzeuge / Рекомендуемые инструменты / Verktyg som rekommenderas att ha / Zalecane narzędzia

DE EMPFOHLENE WERKZEUGE:

- Schlagbohrmaschine
- Kleine Bohrmaschine
- Akkubohrer
- Pfeile
- Winkelmaß
- Wasserpumpenzange
- Bohrsätze (Eisen) (min. 3,5 – 4,2 – 5 – 5,5 - 6,5 - 10,5)
- Bohrer 3,5 a 6,5 – verlängert
- Winkelschleifer + AL Schneidscheibe
- Hammer
- Verlängerungskabel 10m
- Bandmaß
- Maßband 5m, 7,5m
- Steckschlüssel lang (Nuss)
- Schlüssel 10
- Senkbohrer
- Akku-Bithalter
- Bits (Pz2, Pz3, Ph2)
- SDS Betonbohrer 6, 8, 10, 14
- Gummihammer
- Körner
- Abbrechmesser
- Holzkeile (zum Unterlegen)
- Besen, Handfeger und Kehrblech
- Nietzange für klassische Al-Nieten (nur für Ausführung mit Bürstendichtung)

SE VERKTYG SOM REKOMMENDERAS ATT HA:

- Slagbormaskin
- Liten handbormmaskin
- AKU-skruvdragare
- Fil
- Stålvinkel
- Siko-tång
- Borrsats (metall) (min. 3,5 – 4,2 – 5 – 5,5 - 6,5 - 10,5)
- Borr 3,5 och 6,5 – prodloužený
- Slipmaskin + slipskiva i AL
- Hammare
- Förlängningskabel 10m
- Rullmåttband
- Måttband 5m, 7,5m
- Hylsnyckel lång
- Nyckel 10
- Hålslagare
- Bithållare aku
- Bits (Pz2, Pz3, Ph2)
- SDS-betongborr 6, 8, 10, 14
- Gummipinne
- Stansare
- Snapp off-kniv
- Tråkilar (för att)
- Kvast, sopborste, spade
- Nittång
- Niter i al (endast med tätningborste)

RUS РЕКОМЕНДУЕМЫЕ ИНСТРУМЕНТЫ:

- Дрель ударная
- Дрель малая ручная
- Дрель АКУ
- Напильник
- Угольник
- Клещи Сико
- Набор сверл (железо) (мин. 3,5 – 4,2 – 5 – 5,5 - 6,5 - 10,5)
- Сверло 3,5 и 6,5 – удлиненное
- Торцовочный станок + режущий AL диск
- Молоток
- Удлинитель 10 м
- Измерительная полоска
- Рулетка 5 м, 7,5 м
- Ключ длинный орех
- Ключ 10
- Зенковка отверстий
- Держатель битов Аку
- Биты для Аку (Pz2, Pz3, Ph2)
- SDS сверла для бетона 6, 8, 10, 14
- Резиновый молоток
- Кернер
- Отламывающий нож
- Деревянные клинья (подпорка ячеек)
- Веник, щетка-сметка, совок
- Заклепочник для классических Al заклепок (только для версий с уплотнительной щеткой)

PL ZALECANE NARZĘDZIA:

- Wiertarka udarowa
- Wiertarka mała ręczna
- Wiertarko-wkrętarka akumulatorowa
- Piłnik
- Kątownik
- Szczypce SIKO
- Zestaw wiertel (żelazo) (min. 3,5 – 4,2 – 5 – 5,5 - 6,5 - 10,5)
- Wiertło 3,5 a 6,5 – wydłużone
- Szlifierka+ tarcza tnąca AL
- Młotek
- Przedłużacz 10 m
- Taśma miernicza
- Metr zwijany 5 m, - 7,5 m
- Klucz orzech, długi
- Klucz 10
- Pogłębiacz otworów
- Uchwyt do bitów Aku
- Bity do wiertarki akumulatorowej (Pz2, Pz3, Ph2)
- SDS wiertła do betonu 6, 8, 10, 14
- Młotek gumowy
- Punktak
- Nóż odłamywany
- Drewniane kliny (podkład czotu)
- Miotła, zmiotka, szufelka
- Kleszcze do nitowania na klasyczne nity Al (tylko dla wersji ze szczotką uszczelniającą)

Check of readiness / Kontrola připravenosti / Contrôle s préparatoires /
Controle of alles klaar is voor de montage / Controllo preliminare /
Betriebsfähigkeits prüfung / Проверка готовности /
Inspektera beredning för bygg / Kontrola przygotowania

UK CHECK OF READINESS

Before starting assembly works check, please, the condition and state of readiness of the site (strips designed for the track system, enough space for roofing installation, baseplate flatness). If it is not the case, or if any unclear problem occurs, contact, please, your dealer without any delay.

CZ KONTROLA PŘIPRAVENOSTI

Před začátkem montáže je nutné zkontrolovat stav připravenosti podkladů (pásky určené pro kolejiště, dostatek místa pro umístění zastřešení, rovnost podkladu). V případě odlišností či nejasností je nutné kontaktovat ihned Vašeho prodejce.

FR CONTRÔLE S PRÉPARATOIRES

Avant de commencer le montage, il convient de contrôler l'état de préparation de la surface de montage (bandeaux destinés à poser les rails de déplacement, surfaces où installer le système de toiture, planéité des surfaces de montage). Il est nécessaire de contacter sans délai votre revendeur en cas d'inégalités ou d'incertitudes sur la base de montage.

NL CONTROLE OF ALLES KLAAR IS VOOR DE MONTAGE

Voor de montage te starten is het nodig te controleren of alle fundamenten goed voorbereid zijn (banden voor de rails, voldoende ruimte voor het plaatsen van de afdekking, effenheid van de ondergrond). In geval van afwijkingen of onduidelijkheden moet u onmiddellijk contact nemen met uw verkoper.

IT CONTROLLO PRELIMINARE

Prima di iniziare il montaggio occorre controllare la preparazione dello strato di base e di supporto (i corridoi indicati per posare i binari, lo spazio previsto per collocare la copertura e la planarità del supporto). In dubbio o in caso di anomalie riscontrate occorre contattare subito il rispettivo rivenditore.

DE BETRIEBSFÄHIGKEITS PRÜFUNG

Vor der Montage ist es erforderlich den Gesamtzustand des Bestimmungsortes zu überprüfen (Schienen, genügend Platz für die Überdachung, Ebenheit des Untergrunds). Im Falle von Abweichungen oder Unklarheiten kontaktieren Sie bitte Ihren Händler.

RUS ПРОВЕРКА ГОТОВНОСТИ

Перед началом монтажа проверьте состояние готовности оснований (полосы для направляющий, достаточное количество места для размещения кровли, ровность оснований). В случае отклонений или неясностей немедленно обратитесь к Вашему продавцу.

SE INSPEKTERA BEREDNING FÖR BYGG

Se till att samtliga underlag (band avsedda för skenustrustning, tillräckligt med utrymme för att placera taket, plant underlag) före installation. Vid skillnad eller oklarheter kontakta din återförsäljare omgående.

PL KONTROLA PRZYGOTOWANIA

Przed rozpoczęciem montażu należy skontrolować stan przygotowania podkładów (listwy prowadnic, odpowiednią przestrzeń do umieszczenia zadaszzenia, równość podłoża). W przypadku rozbieżności lub niejasności należy się niezwłocznie skontaktować ze sprzedawcą.



UK The roofing length should be measured and roofing layout above the pool should be chosen.

CZ Změříme délku zastřešení a zvolíme umístění zastřešení nad bazénem.

FR Mesurez la longueur de la toiture et déterminez son emplacement au-dessus de la piscine.

NL Meet de lengte van de afdekking en selecteer de positionering van de afdekking boven het zwembad.

IT Misurare la lunghezza e identificare la posizione della copertura della piscina.

DE Messen Sie die Länge der Überdachung und wählen Sie den Aufstellort aus.

RUS Измеряем длину кровли и выбираем размещение кровли над бассейном.

SE Mät längd på taket och välj placering av tak ovanför pool.

PL Należy zmierzyć długość zadaszenia i wybrać umieszczenie zadaszenia nad basenem.



Track system installation / Montáž kolejiště / Pose des rails / Montage van rails / Montaggio dei binari / Montage von schienen / Монтаж направляющих / Installation av skenor / Montaż prowadnic (listew prowadzących)

UK TRACK SYSTEM INSTALLATION

- > First, spread the rails over the foundation surface (**taking care that the rail hooks always face outwards from the pool**). Then the rail positions should be accurately measured to the prescribed spacing and the track system layout checked using its diagonal.
- > For the classical direction of displacement (the modules will move from the bigger end towards the smaller one) the widest (outermost) rail shall be laid first. In case reverse movement is chosen, begin with the innermost (narrowest) rail. The holes from the rail shall be then copied to the foundation surface; additional rails shall be laid down and adapted to the track type and requirements; relevant holes shall be copied to the foundation surface using the „gauge“ (see herein below). Then the rails should be put aside. All the marked holes shall be drilled and plastic dowel pins inserted in them. The rails shall be then placed back to their positions and attached to foundation with stainless steel screws. During this work all required rail sections (at their butts) shall be connected using small pins.
- > The gauge inserted between particular rails during their attachment is an indispensable aid for anchoring the rails and observing their accurate spacing. Gauge dimensions are given in the technical drawing.
- > At both the front and the rear part of track, at the inner side of rails, holes should be drilled (using an 8mm wide drill bit) through the rail and down into the foundation (in each corner of the unfolded roofing). Ground anchors shall be placed in the holes to strengthen track fixing at its edges (see the last figure marked „anchor“ of the „Rail Drilling“ section; hereof. This strengthening is required particularly for the foundations of lower quality.
- > In case the cover improving walkability forms a part of the track system, it should be lightly hammered (using a rubber mallet) into the grooves between rails. Each rail shall terminate with a plastic end pieces (the **separate rail should be provided with a separate small plastic cylinder** and the **rail with cover should get a plastic cylinder with a rectangular face**). The covers should be best installed only after putting the arches on the rails.
- > During installation of the track system careful cleanliness of the supporting foundation surface (tiles, concrete) shall be observed, as well as that of the work at all. No dirt, drilling dust or other impurities shall remain under the anchored rails!
- > Employed tools: Ø 10mm wide drill bit (holes for dowel pins), 8mm wide drill bit - holes for anchors,
- > Spanner wrench 10mm for anchor tightening.

THE GAUGE IS NOT A PART OF DELIVERY AND HAS TO BE PREPARED, OTHERWISE THE SPACING SHOULD BE MEASURED BY A RULE!!!

CZ MONTÁŽ KOLEJIŠTĚ

- > Nejdříve se provede rozložení kolejnic na podklad - (háčky kolejí vždy směrem od bazénu), jejich přesné rozměření dle dodaných roztečí a kontrola úhlopříčky.
- > **Při klasickém posuvu** (posuv modulů od velkého čela k malému)-**pokládáme nejdříve nejširší kolej** (vnější), u obráceného posuvu nejúžší (vnitřní). Poté si omalujeme na podklad otvory v kolejnicích pro vruty, přiložíme další kolejnice, které dle potřeby a typu kolejiště upravíme a označíme otvory i u nich - s použitím „přípravku“ – viz.níže. Kolejnice odložíme stranou, vyvrtáme všechny označené díry, vložíme do nich plastové hmoždinky, kolejnice položíme zpět na díry a upevníme nerezovými vruty k podkladu. Nesmíme zapomenout na současné napojování kolejnic na sebe pomocí malých čepů.
- > Nezbytnou pomůckou pro dokonalé kotvení na přesnou rozteč je „přípravek“ vkládaný při upevňování mezi jednotlivé kolejnice – rozměr „přípravku“ je dán roztečí udanou v technickém plánu.
- > V přední a zadní části kolejiště na vnitřní hraně koleje vyvrtáme otvor skrz kolejnici do podkladu vid. vrtákem prům. 8mm (vždy v rohu zastřešení v roztaženém stavu). Do otvorů umístíme zemní kotvu, která zpevní uchycení kolejiště na jeho okrajích - viz poslední obrázek v kapitole Vrtání kolejí označený „Kotva“. Toto zpevnění je potřeba hlavně v případě nekvalitních podkladů.
- > Je-li součástí kolejiště krytka pro lepší pochůznost, zlehka ji gumovou paličkou shora naklepeme do drážek mezi kolejnicemi. Pro zakončení profilu kolejnice poté nasadíme plastové krytky – **pro samostatnou kolejnici samostatný plast. váleček** a **pro kolejnici s krytkou plast. váleček s obdélníkovou ploškou** – krytky je vhodné nasazovat až po nasunutí oblouků na kolejnice.
- > Během instalace kolejiště je třeba dbát na dokonalou čistotu dlažby či podkladu, aby pod ukotvenými kolejnicemi nezůstaly kousky nečistot či prachu od vrtání !
- > Použité nářadí : vrták vidiový Ø 10mm-otvor pro hmoždinku, vrták Ø 8mm-otvor pro kotvu, klíč 10-pro utažení kotvy

PŘÍPRAVEK NENÍ SOUČÁSTÍ ZAKÁZKY – NUTNO VYROBIT NEBO ODMĚŘIT VZDÁLENOST – METREM !!!

Track system installation / Montáž kolejště / Pose des rails / Montage van rails / Montaggio dei binari / Montage von schienen / Монтаж направляющих / Installation av skenor / Montaż prowadnic (listew prowadzących)

FR POSE DES RAILS

- Avant tout, posez les rails sur la surface de montage (toujours placer le rail de glissement en direction de la piscine), mesurez précisément leur position en fonction des écartements fournis et contrôlez les diagonales.
 - **Il est obligatoire de poser le rail (extérieur) le plus large pour un déplacement classique** (déplacement des arcs depuis la plus grande façade vers la petite façade) – **et le plus petit en cas de déplacement inversé**. Marquez ensuite sur le sol les trous pour les vis des rails, posez les autres rails qu'il faut adapter si nécessaire en fonction du type des rails et marquez les trous en utilisant « l'outillage » (voir ci-dessous). Mettez les rails de côté, percez les trous pré marqués, introduisez des chevilles plastiques, reposez les rails et fixez-les dans les trous à l'aide de vis inoxydables. N'oubliez pas de raccorder les rails les uns aux autres à l'aide de petite chevilles.
 - « L'outillage » utilisé pendant la fixation des différents rails est un outil indispensable pour un ancrage parfait respectant l'écartement précis. La dimension de « l'outillage » est déterminée par l'écartement précisé dans le plan technique.
 - Percez un trou à travers le rail et dans le sol à l'avant et à l'arrière du chemin des rails sur leur arête intérieure. Utilisez un foret de 8 mm (toujours dans le coin de la toiture en état déplié). Installez l'ancrage au sol dans les trous, l'ancrage maintiendra la fixation des rails sur les bords (voir la dernière figure du chapitre Perçage des rails désigné « Ancrage ». Cet ancrage est nécessaire, en particulier dans le cas des surfaces de mauvaise qualité.
 - Si l'extrémité des rails comprend un embout pour un meilleur fonctionnement, frappez légèrement avec un maillet en caoutchouc pour les faire pénétrer dans les rainures des rails. Pour terminer, installez le profilé des arcs et posez les embouts plastiques. Il est recommandé d'installer les embouts une fois les arcs montés sur les rails.
 - Prenez garde à une propreté parfaite du sol ou des dalles pendant l'installation des rails pour qu'il n'y ait pas d'impuretés ni de poussières sous les rails suite au perçage !
 - Outils utilisés : foret perforant de Ø 10mm (trous pour chevilles), foret de Ø 8mm (orifices pour ancrage), clé 10 (serrage des ancres).
- «L'OUTILLAGE » NE FAIT PAS PARTIE DE LA LIVRAISON – IL EST NÉCESSAIRE DE LE FABRIQUER OU DE MESURER LA DISTANCE À L'AIDE D'UN MÈTRE-RUBAN !!!**

NL MONTAGE VAN RAILS

- Eerst wordt de plaatsing van de rails op de ondergrond - (haakjes van de rails altijd in de richting weg van het zwembad), de juiste uitmeting ervan volgens de geleverde delingen en controle van de diagonale uitgevoerd.
- **Bij een klassieke manier van schuiven** (het schuiven van modules vanaf de grote frontzijde naar de kleine frontzijde)-**wordt altijd de breedste rail (buitenste) als eerste geplaatst**, bij omgekeerd schuiven de smalste rail (binnenste). Teken daarna de gaten voor de bouten op de rails af en plaats de volgende rails, pas deze volgens behoefte en type van de rails aan en markeer ook bij de rails de openingen - met gebruik van "het hulpmiddel" - zie hieronder. Plaats de rails opzij, boor alle gemarkeerde openingen, plaats de plasticen pluggen erin, leg de rails terug op de openingen en bevestig ze met behulp van RVS bouten aan de ondergrond. Vergeet niet de rails met behulp van kleine bouten met elkaar te verbinden.
- Een "hulpmiddel", geplaatst bij het bevestigen tussen aparte rails, is een noodzakelijk hulpmiddel voor perfect verankeren op exacte afstand. De afmeting van "het hulpmiddel" wordt bepaald door de afstand, vermeld in het technische schema.
- In het voorste en achterste gedeelte van het railwerk, aan de binnenrand van de rail, moet u nu door de rail en ondergrond een opening boren met een carbide scherpe boor met een diameter van 8 mm (altijd in de hoek van de afdekking, in de uitgezette toestand). Plaats nu in de openingen een bodemanker die de bevestiging van de rails aan hun randen versterkt - zie de laatste afbeelding ("Anker") in het hoofdstuk Het boren van de rails. Deze versterking is vooral nodig bij ondergronden van lage kwaliteit.
- Als de rails met een bedekking voor betere begaanbaarheid uitgerust zijn, moet deze bedekking met een rubberen hamer van boven zachtjes in de groeven tussen de rails geklopt worden. Om het railprofiel te beëindigen, plaats de plasticen doppen - voor de rail alleen een eenvoudige plasticen rolletje, en voor de rail met bedekking - een plasticen rolletje met een rechthoekig plaatje. Het is beter de bedekkingen pas na het inschuiven van de bogen op de rails te plaatsen.
- Tijdens de installatie van de rails is het nodig ervoor te zorgen dat de tegels of ondergrond perfect zuiver zijn, zodat er geen vuil of stof na het boren onder de verankerde rails blijft!
- Gebruikt gereedschap: carbide scherpe boor Ø 10 mm - opening voor de plug, boor Ø 8 mm - opening voor de anker, sleutel 10 - voor het vastmaken van de anker

"HET HULPMIDDEL" WORDT NIET MEEGELEVERD EN U MOET DEZE ZELF VERVAARDIGEN – OF U MOET DE AFSTAND MET EEN METER METEN !!!

Track system installation / Montáž kolejiště / Pose des rails / Montage van rails / Montaggio dei binari / Montage von schienen / Монтаж направляющих / Installation av skenor / Montaż prowadnic (listew prowadzących)

IT MONTAGGIO DEI BINARI

- > Distendere i binari sullo strato di base (i gancetti dei binari devono essere rivolti verso il lato opposto rispetto alla piscina), verificare le distanze esatte confrontandole con le interassi definite e controllare anche le distanze diagonali.
- > **In caso di scorrimento tradizionale** (i.e. scorrimento dei moduli dalla parte frontale maggiore verso quella posteriore minore) **per primo va posato il binario a scartamento più largo (esterno)**; in caso di scorrimento inverso per primo va posato il modulo più stretto (interno). Dopodiché segnare sul supporto la posizione dei fori dei binari sotto i quali saranno praticati i fori per le viti, aggiungere altri binari e dopo l'aggiustamento della posizione a seconda del bisogno e del tipo del binario, segnare i fori sul supporto utilizzando il rispettivo distanziatore (si veda in avanti). Mettere da parte i binari, realizzare tutti i fori segnati, inserire i tasselli in plastica nei fori, rimettere i binari sui fori realizzati e fissarli al supporto con viti in acciaio inossidabile. Non dimenticare di collegare sempre i binari adiacenti con piccoli perni in dotazione.
- > Utilizzare i distanziatori che rappresentano uno strumento importante per realizzare l'ancoraggio perfetto con interassi esatte. I distanziatori devono essere inseriti tra le singole rotaie al momento del loro fissaggio, la dimensione dei distanziatori è data dall'interasse indicata sul disegno.
- > Praticare, sul lato interno dell'estremità anteriore e di quella posteriore del binario, un foro attraversando sia il binario sia il supporto e utilizzando una punta al widia di diametro di 8 mm, quindi, negli angoli della copertura allo stato spiegato. Inserire gli ancoraggi nei fori per fissare bene i binari sulle loro estremità (si veda l'ultimo disegno del capitolo Foratura dei binari denominato "Ancoraggi"). Questo fissaggio è necessario soprattutto in caso di supporti a bassa qualità.
- > Qualora i binari siano dotati di coperture per migliorare il passaggio pedonale, inserirle nelle fessure tra i binari utilizzando il martello in gomma. Per chiudere il profilo laterale della rotaia usare i tappi in plastica: **cilindretti in plastica per rotaie senza tappi di chiusura e cilindretti in plastica con un quadratino piatto per rotaie con tappi di chiusura**. Si consiglia di applicare i tappi soltanto dopo aver montato gli archi sui binari.
- > Durante l'installazione dei binari occorre mantenere la pulizia perfetta del supporto in piastrelle o in un altro materiale ed eliminare ogni impurità o truciolo, generato dalla foratura, dallo spazio sotto i binari!
- > Utensili da usare: la punta al widia di Ø 10 mm per fori per tasselli, la punta di Ø 8 mm per fori per ancoraggi, la chiave n. 10 per stringere gli ancoraggi

I DISTANZIATORI NON FANNO PARTE DELLA FORNITURA, OCCORRE PRODURLI, OPPURE MISURARE LE DISTANZE CON UN METRO A NASTRO!!!

DE MONTAGE VON SCHIENEN

- > Zuerst wird die Positionierung der Schienen durchgeführt - (Sicherungshacken zeigen immer von der Schwimmbeckenseite), ihre genaue Vermessung nach Abständen und die Diagonale überprüft.
- > **Bei klassischer Verschiebung** (Verschieben von Modulen von großer Frontseite in Richtung kleine)-**verlegt man zuerst die breiteste Schiene (außen)**, bei Verschiebung in umgekehrter Richtung zuerst die schmalste Schiene (innen). Danach markieren wir durch die Löcher in der Schiene die Stellen für die Schrauben und wiederholen den Vorgang bei allen Schienen – mit einem „Hilfsmittel“ – siehe unten. Schienen beiseite legen, markierte Löcher bohren, Dübel stecken und Schienen mit Edelstahlschrauben befestigen. Die Schienen müssen miteinander mit Hilfe von kleinen Bolzen verbunden werden.
- > Eine unverzichtbare Hilfe für die Verankerung ist ein „Hilfsmittel“, das bei der Befestigung zwischen einzelne Schienen gelegt wird – Maße des „Hilfsmittels“ sind im technischen Plan angegeben.
- > Im vorderen und hinteren Teil der Führungsschienen bohren wir an der Innenkante der Schiene ein Loch durch die Schiene mit einem 8 mm Bohrer (in jeder Ecke der Überdachung). Im Boden befestigen wir Bodenanker, um das ganze Schienensystem an den Ecken zu verstärken – siehe letzte Abbildung, Kapitel Bohren von Schienen, „Anker“. Diese Verstärkung ist besonders bei instabilen Oberflächen erforderlich.
- > Ist ein Bestandteil der Schienen eine Kappe für bessere Begehbarkeit, klopfen wir diese vorsichtig mit einem Gummihammer in die Rillen zwischen die Schienen. An das Ende des Schienenprofils Abdeckkappen aufstecken – **für separate Schiene eine separate Kunststoffrolle** und für **Schiene mit Kappe eine Kunststoffrolle mit rechteckiger Fläche** – die Kappen werden erst nach dem Einschleiben der Elemente auf die Schienen aufgesteckt.
- > Während der Montage der Schienen ist es erforderlich den Untergrund sauber zu halten, damit unter den Schienen kein Schmutz oder Staub vom Bohren zurück bleibt!
- > Werkzeug: Betonbohrer Ø 10mm-Loch für Dübel, Bohrer Ø 8mm-Loch für Anker,
- > Schlüssel 10-zum Nachziehen der Anker.

HILFSMITTEL IST KEIN BESTANDTEIL DER LIEFERUNG – ABSTAND IST MIT EINEM MASSBAND ZU VERMESSEN!!!

Track system installation / Montáž kolejště / Pose des rails / Montage van rails / Montaggio dei binari / Montage von schienen / Монтаж направляющих / Installation av skenor / Montaż prowadnic (listew prowadzących)

RUS МОНТАЖ НАПРАВЛЯЮЩИХ

- Сначала разместим направляющие на основании - (крючки направляющих всегда направлены от бассейна), их точное распределение по размерам согласно имеющимся шагам и проверка диагонали.
- **При классическом движении** (движение модулей от большого торца к малому)-**укладываем сначала самые широкие направляющие (внешние)**, при обратном движении – самые узкие направляющие (внутренние). Потом отметим на основании отверстия в направляющих для шурупов, приложим следующие направляющие, которыеотрегулируем в зависимости от необходимости и типа направляющих и обозначим отверстия в них – используя „приспособление“ – см. ниже. Отложим направляющие в сторону, просверлим все обозначенные отверстия, вставим в них пластиковые дюбели, направляющие снова поместим на отверстия и закрепим на основании шурупами из нержавеющей стали. Не забываем одновременно соединить направляющие между собой с помощью небольших штифтов.
- Необходимым инструментом для идеального закрепления на точном шаге является „приспособление“, вкладываемое при закреплении между отдельными направляющими – размер „приспособления“ дается шагом, указанным на техническом плане.
- В передней и задней части направляющих на внутренней стороне направляющих просверлим уд. дрелью отверстия диам. 8 мм сквозь направляющую до основания (всегда в углу кровли в раскрытом состоянии). В отверстия поместим земляной якорь, который укрепит закрепление направляющих на их краях – см. последний рисунок в главе Сверление направляющих, обозначенный „Якорь“. Такое укрепление необходимо, главным образом, в случае плохих оснований.
- Если частью направляющих является крышка для улучшения движения, то осторожно вобьем ее резиновым молотком на дорожки между направляющими. Когда профиль направляющих будет готов, то поместим пластиковые крышки –**для отдельных рельсов отдельный пласт. ролик**, а для **рельсов с крышкой пласт. ролик с прямоугольной пластиной** – крышки лучше надевать только после того, как арка надвинута на рельсы.
- В процессе установки направляющих следите за тем, чтобы плитки и основание были идеально чистыми, так, чтобы под закрепленными направляющими не остались загрязнения или пыль от сверления !
- Используемые инструменты: дрель ударная Ø 10 мм-отверстие для шпильки, дрель Ø 8мм-отверстие для якоря,
- ключ 10-для затягивания якоря.

ПРИСПОСОБЛЕНИЕ НЕ ВХОДИТ В ЗАКАЗ – ЕГО НЕОБХОДИМО ИЗГОТОВИТЬ ИЛИ ИЗМЕРЯТЬ РАССТОЯНИЕ – МЕТРОМ !!!

SE INSTALLATION AV SKENOR

- Först placera ut skenor på underlaget (skenor nas krokas alltid riktas bort från poolen), mät dem enligt avstånd som du tillhandahåller och kontrollera uppsättning av vinklar.
- Vid konventionell förflyttning (förflyttning av modul från stor till liten gaveln)-lägg ut först den bredaste skenan (utvändig), när det gäller omvänd förflyttning ta den smalaste (invändig) delen först. Markera sedan skruvhål i skenor på underlaget, lägg till den andra skenan som du kan modifiera vid behov och typ av skena, markera hål även där med hjälp av „mellanstycke“ – enligt nedan. Lägg skenor undan, borra alla markerade hål, placera plastpluggar på dem, lägg skenor tillbaka i hål och fäst dem med hjälp av rostfria skruvar på underlaget. Kom ihåg att du måste samtidigt koppla ihop skenor med hjälp av små skruvar.
- Mellanstycket är ett utmärkt och oersätligt hjälpmedel för att fästa delen exakt på mellanrum genom att använda „mellanstycket“ som man placerar in mellan enskilda skenor vid fästande – „mellanstyckets“ mått bestäms av ett mellanrum som anges i teknisk plan.
- Borra hål i den främre och bakre skendelen på yttre skenkant igenom skenan på underlaget med borrhålens diameter 8mm (borra alltid i takhörn i utsträckt läge). Placera markförankring som förstärker skenor nas fäste i dessa kanter- se sista figuren i kap. Borra i skenor märkt „Bultankare“. Denna förstärkning krävs framförallt i fallet om underlaget är i låg kvalitet.
- Om det finns ett skenskydd för bättre framkomlighet slå det lätt i spår mellan skenor med en pinne. Sätt sedan plastlock på skenor för att avsluta skenprofilen-för en separat skena använd plastlulle och för en skena med ett skydd använd en plastlulle med en rektangulär plan – det är lämpligt att använda plastlock först efter att du installerat bågarna på skenor.
- Se till att golvet eller underlaget är nog rent för att förhindra att smuts eller damm tränger sig under skenor vid fästande!
- Verktyg som skall användas: borrhålens diameter Ø 10mm-plugghål, borrhålens diameter Ø 8mm-bultankarhål, skruvnyckel 10-för att dra åt bultankare.

MELLANSTYCKET MEDFÖLJER EJ I LEVERANS – TA DET FRAM ELLER MÄT UPP AVSTÅNDET MED ETT MÅTTBAND !!!

Track system installation / Montáž kolejště / Pose des rails / Montage van rails / Montaggio dei binari / Montage von schienen / Монтаж направляющих / Installation av skenor / Montaż prowadnic (listew prowadzących)

PL MONTAŻ PROWADNIC (LISTEW PROWADZĄCYCH)

- > Najpierw należy umieścić listwy prowadzące na podkład - (zaczepy prowadnic zawsze w kierunku od basenu), ich dokładne umieszczenie zależy od podanych odległości i kontroli przekątnych.
- > Przy klasycznym przesuwaniu (przesuwanie modułów od dużego czoła do małego)-najpierw umieszczamy najszerszą listwę (zewnątrzną), przy odwrotnym przesuwaniu najwęższą (wewnętrzną). Następnie należy zaznaczyć na podstawie otwory w listwach do wkrętów, przyłożymy kolejną listwę, którą w zależności od potrzeb i rodzaju prowadnicy skorygujemy i znaczymy na nich otwory z użyciem „środka pomocniczego“ patrz poniżej . Listwy odłożymy na bok, wywiercimy wszystkie zaznaczone otwory, włożymy do nich plastikowe kołki, listwy umieścimy z powrotem na otworach i przymocujemy nierdzewnymi wkrętami do podkładu. Należy pamiętać o jednoczesnym łączeniu prowadnic do siebie przy pomocy małych sworzni.
- > Niezbędną pomocą dla dobrego zakotwiczenia i obliczenia dokładnej odległości jest „środek pomocniczy“ wkładany czy mocowany pomiędzy poszczególne prowadnice – rozmiar „środka pomocniczego“ jest określony odstępem podanym w rysunku technicznym.
- > W przedniej i tylnej części prowadnic z wewnętrznej krawędzi trzeba wywiercić otwór przez listwę do podkładu wiertłem wid. o śred. 8 mm (zawsze w rogu zadaszenia w stanie rozłożonym). W otworze umieścimy kotwę uziemiającą, która wzmocni mocowanie prowadnic na krańcach – patrz ostatnia ilustracja w rozdziale Wiercenie prowadnic oznaczona napisem „Zakotwienie“. To mocowanie jest konieczne zwłaszcza w przypadku podłoża o niskiej jakości.
- > Jeśli prowadnica ma zaślepkę poprawiającą przesuwanie, trzeba ją od góry delikatnie pobić gumowym młotkiem do rowków pomiędzy listwami. Na końcówki profili następnie należy nasadzić plastikowe zaślepki – dla odrębnej listwy odrębny wałek plast. a dla listwy z zaślepką plast. wałek z prostokątną końcówką – zaślepki należy nakładać dopiero po wsunięciu łuków do prowadnic.
- > Podczas montażu szyn należy przestrzegać czystości płytek lub podkładu, aby pod zakotwionymi prowadzami nie zostały żadne zanieczyszczenia czy kurz z wiercenia!
- > Zastosowane narzędzia : wiertło widiowe Ø 10 mm - otwór na kołek, wiertło Ø 8 mm - otwór na kotwę, klucz 10 - do zamocowania kotwy.

ŚRODEK POMOCNICZY NIE JEST CZĘŚCIĄ ZAMÓWIENIA - TRZEBA GO ZROBIĆ LUB ZMIERZYĆ ODLEGŁOŚĆ - METREM !!!

Track system installation / Montáž kolejiště / Pose des rails /
Montage van rails / Montaggio dei binari / Montage von schienen /
Монтаж направляющих / Installation av skenor / Montaż prowadnic
(listew prowadzących)

UK Place the outer rails and measure the spacing between the two remotest ones.

CZ Položíme venkovní koleje a naměříme rozteč nejvzdálenějších kolejnic.

FR Posez les rails extérieurs et mesurez le plus grand écartement des rails.

NL Plaats nu de buitenste rails en meet de afstand van de verste rails.

IT Posare il binario esterno e misurare l'interasse delle rotaie più distanti.

DE Außenschienen verlegen und Abstand der äußersten Schienen vermessen.

RUS Уложим наружные направляющие и измерим шаг самых удаленных направляющих.

SE Lägg i utomhusskenor och mät upp avståndet från de yttersta skenor.

PL Położyć zewnętrzne listwy i zmierzyć odstęp między najodleglejszymi prowadnicami.



Track system installation / Montáž kolejiště / Pose des rails /
Montage van rails / Montaggio dei binari / Montage von schienen /
Монтаж направляющих / Installation av skenor / Montaż prowadnic
(listew prowadzących)

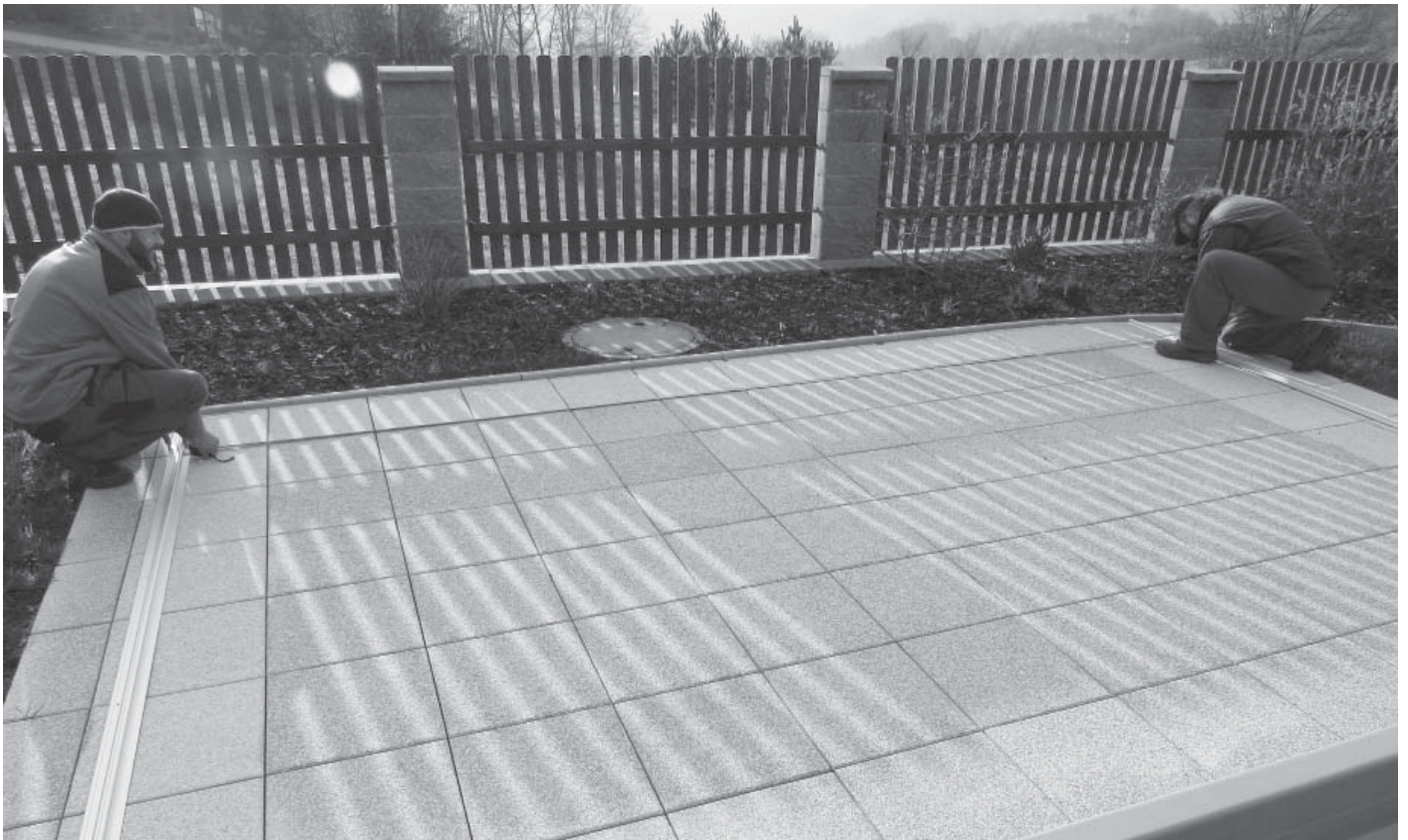

Track system installation / Montáž kolejiště / Pose des rails /
Montage van rails / Montaggio dei binari / Montage von schienen /
Монтаж направляющих / Installation av skenor / Montaż prowadnic
(listew prowadzących)

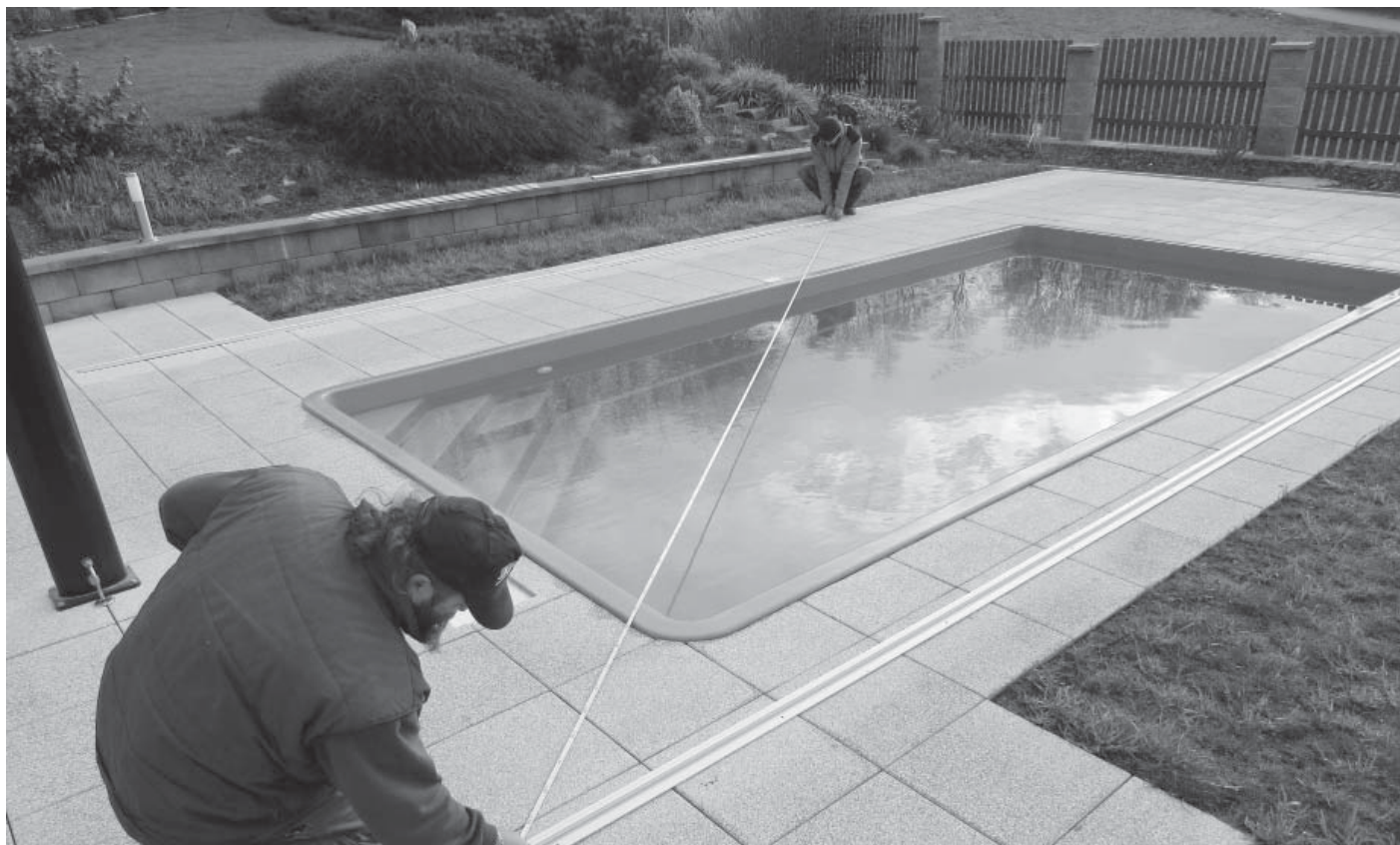

Track system installation / Montáž kolejiště / Pose des rails /
Montage van rails / Montaggio dei binari / Montage von schienen /
Монтаж направляющих / Installation av skenor / Montaż prowadnic
(listew prowadzących)

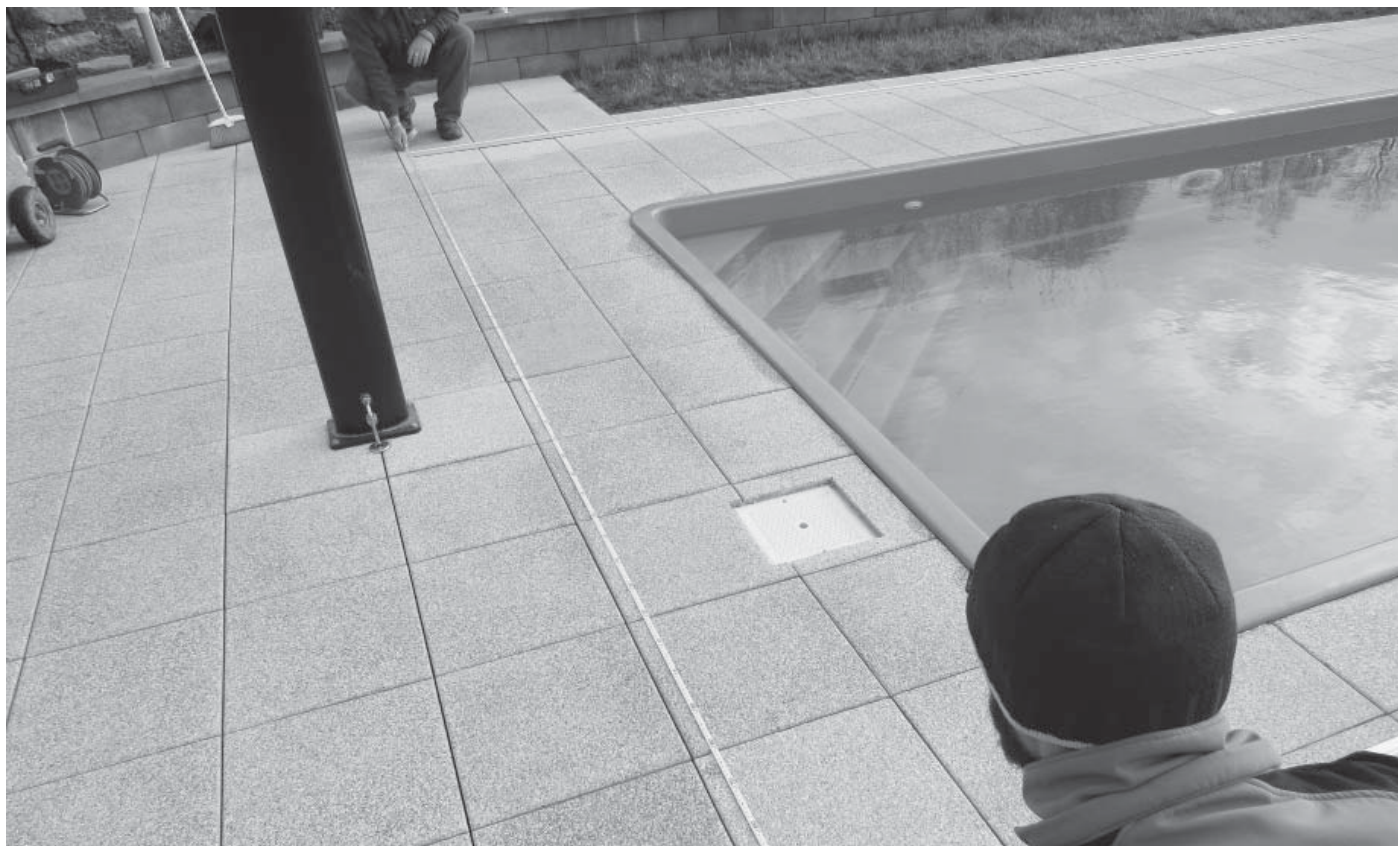

Track system installation / Montáž kolejiště / Pose des rails /
Montage van rails / Montaggio dei binari / Montage von schienen /
Монтаж направляющих / Installation av skenor / Montaż prowadnic
(listew prowadzących)

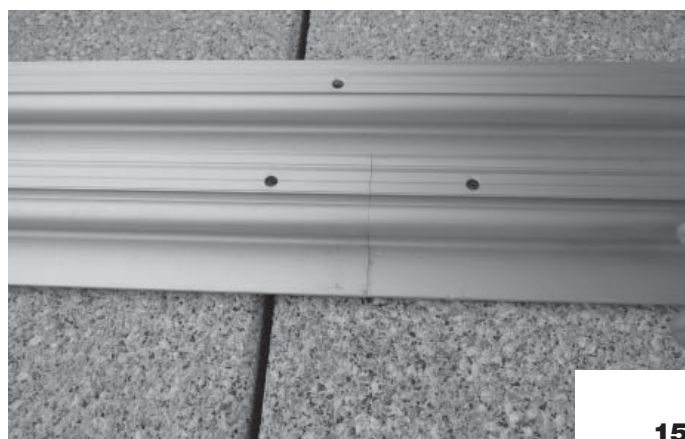
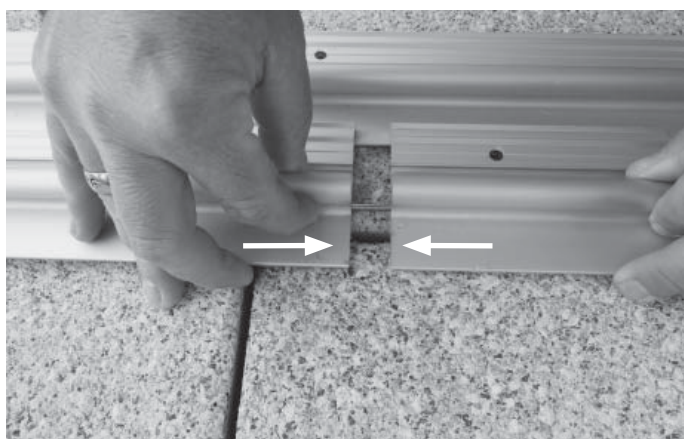
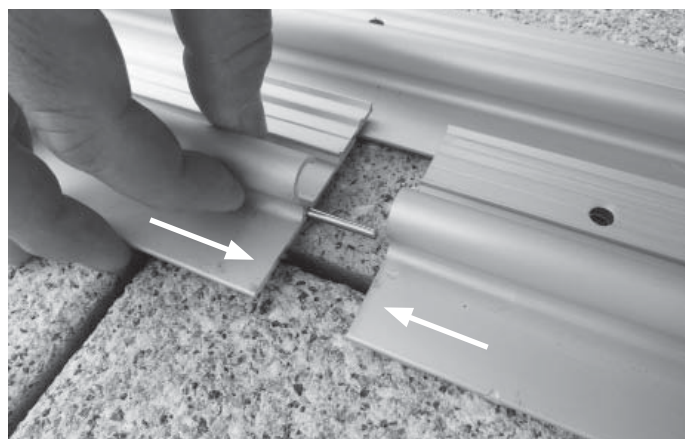
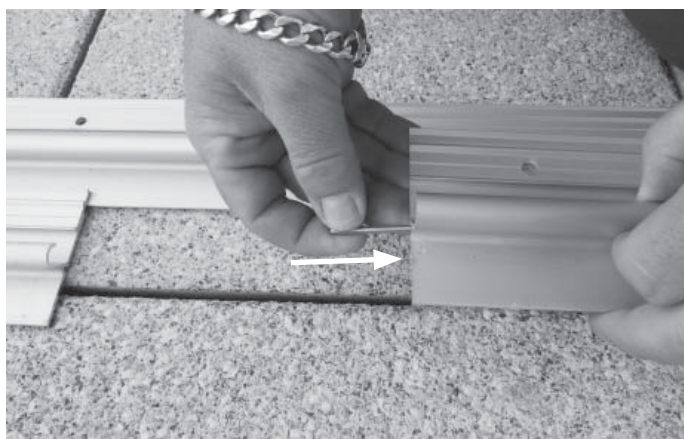

Track system installation / Montáž kolejiště / Pose des rails /
 Montage van rails / Montaggio dei binari / Montage von schienen /
 Монтаж направляющих / Installation av skenor / Montaż prowadnic
 (listew prowadzących)

- UK** GAUGE BETWEEN RAILS
- CZ** PŘÍPRAVEK MEZI KOLEJE
- FR** OUTILLAGE ENTRE RAILS
- NL** "HET HULPMIDDEL" VOOR TUSSEN DE RAILS
- IT** DISTANZIATORI PER BINARI
- DE** MITTEL ZWISCHEN SCHIENEN
- RUS** ПРИСПОСОБЛЕНИЕ МЕЖДУ НАПРАВЛЯЮЩИМИ
- SE** MELLANSTYCKE FÖR SKENOR
- PL** ŚRODEK POMOCNICZY POMIĘDZY PROWADNICAMI

- UK** ARCHED SIDE - HIGHER VALUE
- CZ** OBLOUKOVÁ STRANA - VYŠŠÍ HODNOTA
- FR** CÔTÉ ARRONDI - VALEUR SUPÉRIEURE
- NL** BOGENZIJDE - HOGERE WAARDE
- IT** LATO AD ARCO - VALORE PIU' ALTO
- DE** BOGENSEITE - HÖHERER WERT
- RUS** ИЗОГНУТАЯ СТОРОНА - МАКСИМАЛЬНОЕ ЗНАЧЕНИЕ
- SE** BÅGSIDAN - HÖGRE VÄRDE
- PL** STRONA ŁUKU - WIĘKSZA WARTOŚĆ

- UK** PERPENDICULAR SIDE - LOWER VALUE
- CZ** KOLMÁ STRANA - NIŽŠÍ HODNOTA
- FR** CÔTÉ VERTICAL - VALEUR INFÉRIEURE
- NL** LOODRECHTE ZIJDE - LAGERE WAARDE
- IT** LATO PERPENDICOLARE - VALORE PIU' BASSO
- DE** SENKRECHTE SEITE - NIEDRIGER WERT
- RUS** ПЕРПЕНДИКУЛЯРНАЯ СТОРОНА - МИНИМАЛЬНОЕ ЗНАЧЕНИЕ
- SE** RÄTSSIDAN - LÄGRE VÄRDE
- PL** STRONA PROSTOPADŁA - MNIEJSZA WARTOŚĆ

- UK** VALUES IN THE DRAWING ARE INDICATIVE ONLY AND DO NOT CORRESPOND WITH ANY REAL CASE
- CZ** HODNOTY NA VÝKRESU JSOU POUZE ILLUSTRACNÍ, NEODPOVÍDAJÍ KONKRÉTNÍ ZAKÁZCE
- FR** LES VALEURS FIGURANT DANS LES PLANS CI-DESSOUS SONT DONNÉES À TITRE INDICATIF ET NE CORRESPONDENT PAS À LA COMMANDE CONCRÈTE
- NL** DE WAARDEN IN DE TEKENING ZIJN SLECHTS ILLUSTRATIEF EN KOMEN DUS NIET OVEEREN MET DE CONCRETE OPDRACHT.
- IT** I VALORI NEL DISEGNO SONO SOLTANTO ORIENTATIVI E NON CORRISPONDONO ALLA COMMESSA CONCRETA.
- DE** WERTE IN DER ZEICHNUNG ENTSPRECHEN NICHT DER KONKRETEN BESTELLUNG.
- RUS** ЗНАЧЕНИЯ НА ЧЕРТЕЖЕ ДАНЫ ТОЛЬКО ДЛЯ ИЛЛУСТРАЦИИ, ОНИ НЕ СООТВЕТСТВУЮТ КОНКРЕТНОМУ ЗАКАЗУ
- SE** ANGIVNA VÄRDEN I RITNINGEN ÄR ILLUSTRATIVA OCH INTE ÖVERENSSTÄMMER MED VERKLIGHET
- PL** WARTOŚCI PODANE NA RYSUNKU SĄ TYLKO ILLUSTRACYJNE I NIE DOTYCZĄ KONKRETNIEGO ZAMÓWIENIA

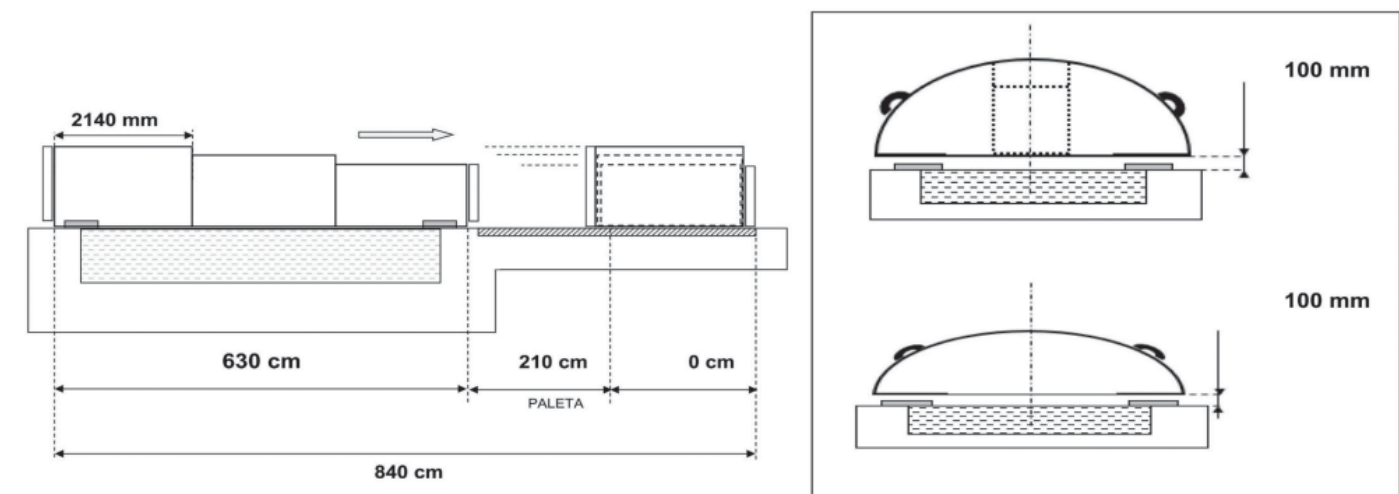

Track system installation / Montáž kolejiště / Pose des rails /
 Montage van rails / Montaggio dei binari / Montage von schienen /
 Монтаж направляющих / Installation av skenor / Montaż prowadnic
 (listew prowadzących)

- UK** UNILATERAL TRACK
- CZ** JEDNOSTRANNÉ KOLEJE
- FR** RAILS UNILATÉRAUX
- NL** EENZIJDIGE RAILS
- IT** ROTAIE UNILATERALI
- DE** EINSEITIGE SCHIENEN
- RUS** ОДНОСТОРОННИЕ НАПРАВЛЯЮЩИЕ
- SE** ENKELSIDIG SKENA
- PL** PROWADNICA JEDNOSTRONNA

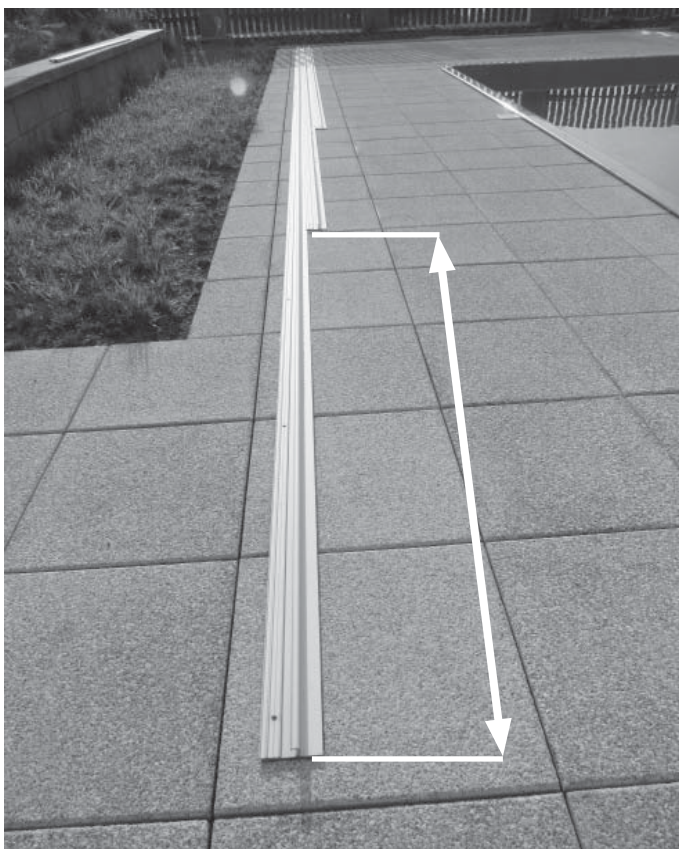

UK THE SPACING BETWEEN RAILS CORRESPONDS TO THE LENGTH OF ONE MODULE, FROM WHICH ONE SHOULD SUBTRACT 100 - 150 MM

CZ VZDÁLENOST JEDNOTLIVÝCH KOLEJÍ ODPOVÍDÁ DÉLCE JEDNOHO MODULU OD KTERÉHO JE TŘEBA ODEČÍST 100 - 150MM

FR LA LONGUEUR DES DIFFÉRENTS RAILS DÉPEND DE LA LONGUEUR D'UN ARC DONT IL FAUT DÉDUIRE 100 À 150MM

NL AFSTAND VAN DE AFZONDERLIJKE RAILS KOMT OVEREEN MET DE LENGTE VAN EEN MODULE, WAARVAN 100 - 150MM MOET AFGETROKKEN WORDEN

IT LA LUNGHEZZA DELLE SINGOLE ROTAIE CORRISPONDE ALLA LUNGHEZZA DEI MODULI DALLA QUALE BISOGNA DETRARRE 100-150MM

DE ABSTAND EINZELNER SCHIENEN ENTSPRICHT DER LÄNGE EINES MODULS, VON WELCHEM 100 - 150MM ABZUZIEHEN IST.

RUS РАССТОЯНИЕ МЕЖДУ ОТДЕЛЬНЫМИ НАПРАВЛЯЮЩИМИ СООТВЕТСТВУЕТ ДЛИНЕ ОДНОГО МОДУЛЯ, ИЗ КОТОРОЙ НЕОБХОДИМО ВЫЧЕСТЬ 100 - 150 MM

SE AVSTÅNDET MELLAN ENSKILDA SKENOR MOTSVARAR LÄNGDEN AV EN MODUL FRÅN VILKEN DU SKALL DRA AV 100 - 150 MM

PL ODLEGŁOŚĆ POSZCZEGÓLNYCH PROWADNIC JEST ZGODNA Z DŁUGOŚCIĄ JEDNEGO MODUŁU OD KTÓREGO NALEŻY ODLICZYĆ 100 - 150 MM

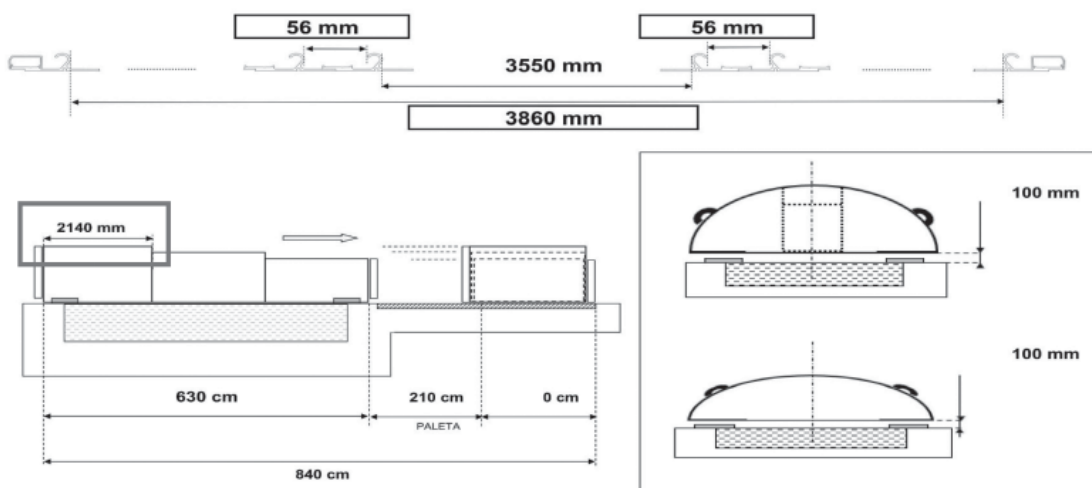

Track system installation / Montáž kolejiště / Pose des rails /
Montage van rails / Montaggio dei binari / Montage von schienen /
Монтаж направляющих / Installation av skenor / Montaż prowadnic
(listew prowadzących)

UK RAIL MARKING
CZ OZNAČENÍ KOLEJÍ
FR DÉSIGNATION DES RAILS
NL MARKERING VAN DE RAILS
IT DEI BINARI DESIGNAZIONE
DE MARKIEREN DER SCHIENEN
RUS ОБОЗНАЧЕНИЕ КОЛЕИ
SE MÄRKNING AV SKENOR
PL ZAZNACZANIE PROWADNIC

UK THE GAUGE IS A PART OF DELIVERY

CZ PŘÍPRAVEK JE SOUČÁSTÍ DODÁVKY

FR L'OUTILLAGE FAIT PARTIE DE LA LIVRAISON

NL "HET HULPMIDDEL" WORDT MEEGELEVERD

IT I DISTANZIATORI FANNO PARTE DELLA FORNITURA

DE HILFSMITTEL IST BESTANDTEIL DER LIEFERUNG

RUS ПРИСПОСОБЛЕНИЕ ЭТО ВХОДИТ В ПОСТАВКУ

SE MELLANSTYCKE ÄR MEDFÖLJER LEVERANS

PL ŚRODEK POMOCNICZY JEST CZĘŚCIĄ DOSTAWY

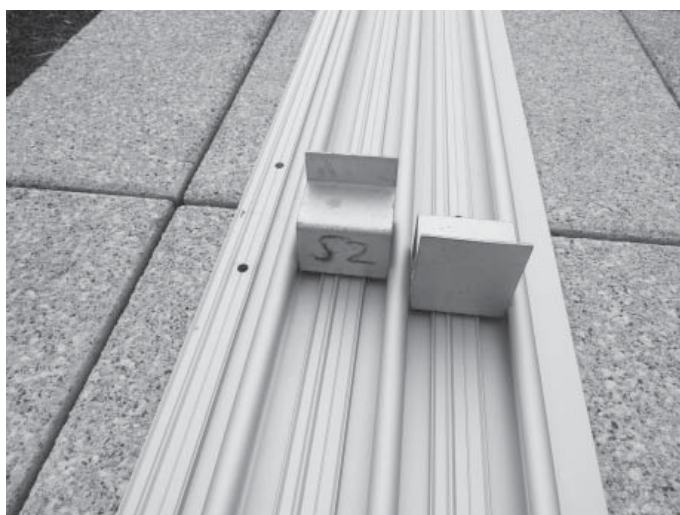

Track system installation / Montáž kolejiště / Pose des rails /
 Montage van rails / Montaggio dei binari / Montage von schienen /
 Монтаж направляющих / Installation av skenor / Montaż prowadnic
 (listew prowadzących)

- UK** RAIL DRILLING
- CZ** VRTÁNÍ KOLEJÍ
- FR** PERÇAGE DES RAILS
- NL** HET BOREN VAN DE RAILS
- IT** FORATURA DEI BINARI
- DE** BOHREN VON SCHIENEN
- RUS** СВЕРЛЕНИЕ НАПРАВЛЯЮЩИХ
- SE** BORRA I SKENOR
- PL** WIERCENIE PROWADNIC

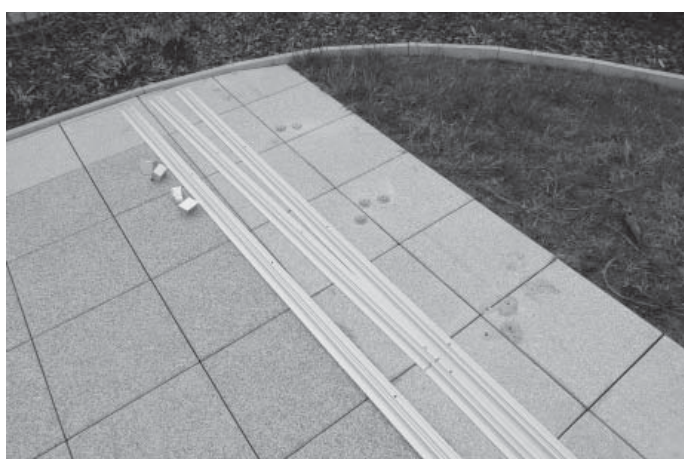
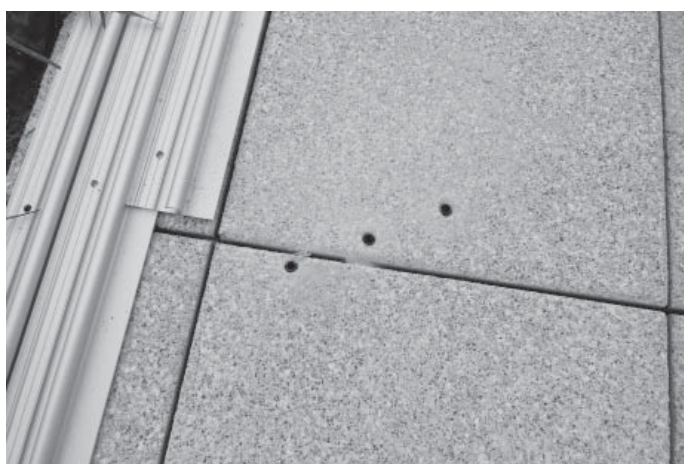

- UK** ANCHOR
- CZ** KOTVA
- FR** VIS
- NL** ANKER
- IT** ANCORA
- DE** ANKER
- RUS** ЯКОРЬ
- SE** BULTANKARE
- PL** ZAKOTWIENIE

LAMELLAR GASKET – action execution /
 TĚSNÍCÍ LAMELY – akční provedení /
 LAMELLES D'ÉTANCHÉITÉ – Étapes de la pose /
 DICHTINGSLAMELLEN – actie-uitvoering /
 LISTELLI IN GOMMA – versione optional /
 LAMELLEN – Aktionsausführung /
 УПЛОТНИТЕЛЬНЫЕ ПЛАСТИНЫ – специальное исполнение /
 TÄTNINGSLAMELL – utförande /
 TAŚMY USZCZELNIAJĄCE – wersja promocyjna



UK GROOVE FOR PLACING THE LAMELLA
CZ DRÁŽKA PRO NASUNUTÍ LAMELY
FR RAINURE OÙ INTRODUIRE LA LAMELLE
NL GROEF VOOR HET INSCHUIVEN VAN DE LAMEL
IT FESSURA PER INSERIRE IL LISTELLO IN GOMMA
DE NUT ZUM AUFSCHEIBEN DER LAMELLE
RUS КАНАВКА ДЛЯ ВСТАВКИ ЛАМЕЛЕЙ
SE SPÅRET FÖR ATT SKJUTA IN LAMELL
PL ROWEK DO WSUNIĘCIA TAŚMY

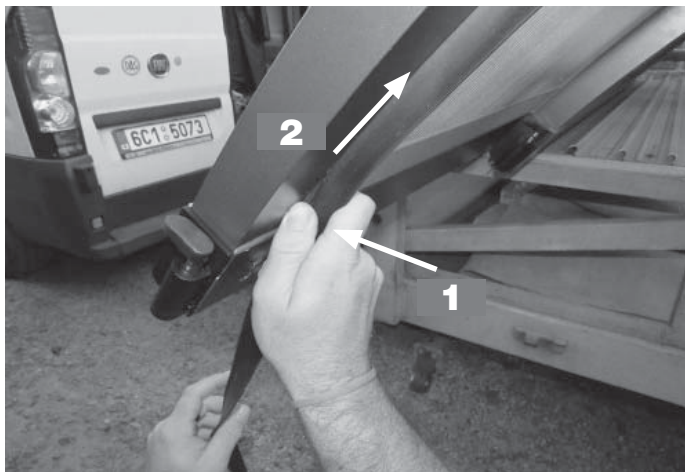

SEALING BRUSHES (customized execution) /
 TĚSNÍCÍ KARTÁČE (zakázkové provedení) /
 BROSSES D'ÉTANCHÉITÉ (réalisation sur commande) /
 DICHTINGSBORSTELS (optioneel) /
 SPAZZOLINI DI TENUTA (versione optional) /
 BÜRSTENDICHTUNG (Auftragsausführung) /
 УПЛОТНИТЕЛЬНЫЕ ЩЕТКИ (исполнение на заказ) /
 TÄTNINGSBORSTAR (kundbaserat utförande) /
 SZCZOTKI USZCZELNIAJĄCE (wersja na zamówienie)

UK > THE BRUSHES SHOULD BE FIXED BY RIVETING THE BRUSH BASE (STRIP) TO THE ARCH SECTION FROM ITS OUTER SIDE STEPWISE ALONG THE ARCH LENGTH, ALWAYS TO THE SMALLER OF THE ADJACENT TWO MODULES. THE BRUSH IS POSITIONED SO THAT ITS BASE EDGE COINCIDES WITH THE SIDE WALL AND ITS BRISTLES FACE UP. THE BRUSH HEIGHT SHOULD BE SELECTED TO COMPLY WITH THE ROOFING TYPE AND THE GAP BETWEEN ARCHES, AS SET BY THE MANUFACTURER.
 > **AVAILABLE BRUSH HEIGHTS: 20 MM AND 25 MM.**
 > EMPLOYED TOOLS: DRILL BIT Ø 4.2 - FOR HOLES THROUGH BRUSH STRIP AND SECTION, FOR AL RIVETS (4.0 MM); HAND RIVETING TOOL

CZ > UCHYCENÍ KARTÁČŮ SE PROVÁDÍ NÝTOVÁNÍM ZÁKLADNY (LIŠTY) KARTÁČE K PROFILU OBLOUKU Z VNĚJŠÍ STRANY PO OBVODU A TO VŽDY NA MENŠÍ ZE DVOU SOUSEDÍCÍCH MODULŮ. KARTÁČ SE UMISŤUJE HRANOU ZÁKLADNY ZPRAVIDLA ZÁROVEŇ S BOČNÍ STĚNOU PROFILU OBLOUKU A ŠTĚTINAMI SMĚŘUJE VŽDY NAHORU. VÝŠKU KARTÁČE VOLÍME DLE TYPU ZASTŘEŠENÍ A Z VÝROBY DANÉ MEZERY MEZI MODULY,
 > **VÝŠKY KARTÁČŮ JSOU 20 MM NEBO 25 MM.**
 > POUŽITÉ NÁŘADÍ: VRTÁK Ø 4,2-OTVOR SKRZ LIŠTU KARTÁČE A PROFIL PRO NÝTY 4,0 AL + NÝTOVACÍ KLEŠTĚ

FR > LA FIXATION DES BROSSES S'EFFECTUE PAR RIVETAGE DE LA BASE (DE LA BAGUETTE) DES BROSSES SUR LE PROFILÉ À LA CIRCONFÉRENCE DE L'ARC, DU CÔTÉ EXTÉRIEUR ET SUR CHAQUE PLUS PETIT ARC DE DEUX ARCS VOISINS. LA BROUSSE EST FIXÉE PAR L'ARÊTE DE LA BASE EN GÉNÉRAL SUR LE CÔTÉ DU PROFILÉ DE L'ARC ET LES POILS SONT TOUJOURS ORIENTÉS VERS LE HAUT. CHOISIR LA HAUTEUR DE LA BROUSSE EN FONCTION DU TYPE DE TOITURE ET DE LA DISTANCE ENTRE LES ARCS FOURNIS.
 > **LA HAUTEUR DES BROSSES EST DE 20 MM OU DE 25 MM.**
 > OUTILS UTILISÉS : FORET DE Ø 4,2 (TROUS PERCÉS À TRAVERS LA BAGUETTE DE LA BROUSSE ET LE PROFILÉ POUR DES RIVETS Ø 4,0 AL + PINCE DE RIVETAGE.

NL > HET BEVESTIGEN VAN DE BORSTELS WORDT UITGEVOERD DOOR DE BORSTELBASIS (LIJST) OP HET PROFIEL VAN DE BOOG VAST TE KLINKEN, AAN DE BUITENKANT LANGS DE OMTREK, ALTIJD AAN DE KLEINERE VAN DE TWEE AANGRENZENDE MODULES. DE BORSTEL WORDT MEESTAL GEPLAATST MET DE RAND VAN DE BORSTELBASIS EVENWIDJIG MET DE ZIJWAND VAN HET PROFIEL VAN DE BOOG, EN ALTIJD MET DE BORSTELHAREN NAAR BOVEN GERICHT. DE BORSTELHOOGTE WORDT OVEREENKOMSTIG HET TYPE VAN ZWEMBADAFDEKKING GESELECTEERD EN VOLGENS DE SPLEET TUSSEN DE MODULES,
 > **BORSTELHOOGTES ZIJN 20 MM OF 25 MM.**
 > GEBRUIKT GEREEDSCHAP : BOOR Ø 4,2 - OPENING DOOR DE BORSTELLIJST EN PROFIEL VOOR DE AL KLINKEN 4,0 + KLINTANG

IT > GLI SPAZZOLINI DI TENUTA VENGONO FISSATI CON RIVETTI APPLICATI ALLA BASE DEL LISTELLO DOTATO DI SPAZZOLINO E AL PROFILO DELL'ARCO LUNGO LA CIRCONFERENZA PARTENDO DAL LATO ESTERNO, SEMPRE SUL MODULO MINORE DI QUELLI CONFINANTI. LA BASE DELLO SPAZZOLINO VIENE POSIZIONATA A FIANCO DELLA PARETE DEL PROFILO DELL'ARCO, CON SPAZZOLE RIVOLTE VERSO L'ALTO. L'ALTEZZA DELLO SPAZZOLINO DEVE ESSERE SCELTA A SECONDA DELLA TIPOLOGIA DELLA COPERTURA E DELLA DISTANZA TRA I MODULI PREVISTA DAL PRODUTTORE.
 > **L'ALTEZZA DEGLI SPAZZOLINI È DI 20-25 MM.**
 > UTENSILI ADOPERATI: PUNTA DI Ø 4,2 PER FORI ATTRAVERSO IL LISTELLO DELLO SPAZZOLINO E IL PROFILO PER I RIVETTI 4,0 IN ALLUMINIO + PINZA PER RIVETTI

DE > DIE BEFESTIGUNG DER BÜRSTENDICHTUNG ERFOLGT DURCH DAS NIETEN DER BÜRSTENLEISTE ZUM PROFIL DES BOGENS AN DER AUSSENSEITE, UND DIES IMMER AN DEM KLEINEREN DER BEIDEN BENACHBARTEN MODULE. DIE BÜRSTENABDICHTUNG WIRD IN DER REGEL PARALLEL ZUR SEITENWAND DES PROFILS PLATZIERT, DIE BÜRSTEN ZEIGEN NACH OBEN. DIE BÜRSTENHÖHE WÄHLT MAN JE NACH TYP DER ÜBERDACHUNG UND DER LÜCKE ZWISCHEN DEN MODULEN,
 > **BÜRSTENHÖHE 20 MM ODER 25 MM.**
 > WERKZEUG: BOHRER Ø 4,2-LOCH DURCH DIE BÜRSTENLEISTE UND PROFIL FÜR NIETEN 4,0 AL + NIETZANGE

RUS > ФИКСАЦИЯ ЩЕТОК ОСУЩЕСТВЛЯЕТСЯ ПУТЕМ КЛЕПКИ ОСНОВАНИЯ (ПЛАНКИ) ЩЕТКИ К ПРОФИЛЮ ДУГИ С ВНЕШНЕЙ СТОРОНЫ КОНТУРА, ПРИЧЕМ ВСЕГДА НА МЕНЬШЕМ ИЗ ДВУХ СМЕЖНЫХ МОДУЛЕЙ. ЩЕТКУ ПОМЕЩАЮТ РЕБРОМ ОСНОВАНИЯ ОДНОВРЕМЕННО С БОКОВОЙ СТЕНКОЙ ПРОФИЛЯ ДУГИ, А ЩЕТИНКИ ВСЕГДА НАПРАВЛЕННЫ ВВЕРХ. ВЫСОТУ ЩЕТКИ ВЫБИРАЕМ В ЗАВИСИМОСТИ ОТ ТИПА КРОВЛИ И ПРОИЗВОДСТВЕННОГО ЗАЗОРА МЕЖДУ МОДУЛЯМИ,
 > **ВЫСОТА ЩЕТОК 20 ММ ИЛИ 25 ММ.**
 > ИСПОЛЬЗУЕМЫЕ ИНСТРУМЕНТЫ: ДРЕЛЬ Ø 4,2-ОТВЕРСТИЕ СКВОЗЬ ПЛАНКУ ЩЕТКИ И ПРОФИЛЬ ДЛЯ ЗАКЛЕПОК 4,0 AL + ЗАКЛЕПОЧНИК

SE > FIXERA BORSTAR GENOM ATT NITA FAST GRUNDEN (LISTEN) TILL BORSTEN MOT BÅGPROFILEN FRÅN UTSIDAN RUNT OMKRETS OCH ALLTID EN AV DE KORTASTE INTILLIGGANDE MODULER. BORSTEN SKALL PLACERAS VANLIGEN PARALLELLT MED BÅGPROFILENS SIDOVÄGGEN OCH RIKTA HÅRBORSTAR ALLTID I UPPÅTRIKTNING. BORSTENS HÖJD VÄLJS BEROENDE PÅ EN TAKTYP OCH ETT SPEL MELLAN MODULER (FABRIKINSTÄLLD).
 > **BORSTARNAS HÖJD ÄR 20 MM ELLER TILL 25 MM.**
 > VERKTYG SOM SKALL ANVÄNDAS: BORRDIAMETERN Ø 4,2-HÅLET IGENOM BORSTENS LIST OCH PROFIL AVSEDD FÖR NITER 4,0 AL + NITTÅNG

PL > SZCZOTKI NALEŻY ZAMOCOWAĆ PRZEZ PRZYNITOWANIE PODSTAWY (LISTWY) SZCZOTKI DO PROFILU ŁUKU OD ZEWNĘTRZNEJ STRONY PO OBWODZIE, ZAWSZE NA MNIEJSZYM Z DWÓCH SĄSIEDNICH MODUŁÓW. SZCZOTKĘ NALEŻY UMIEŚCIĆ KRAWĘDZIĄ PODSTAWY RAZEM Z BOCZNĄ ŚCIANĄ PROFILU ŁUKU I SZCZECINAMI ZAWSZE SKIEROWANYMI W GÓRĘ. WYSOKOŚĆ SZCZOTKI NALEŻY WYBRAĆ W ZALEŻNOŚCI OD TYPU ZADASZENIA I OD ODSTĘPU FABRYCZNEGO POMIĘDZY MODUŁAMI,
 > **WYSOKOŚĆ SZCZOTEK WYNOŚI 20 MM LUB 25 MM.**
 > ZASTOSOWANE NARZĘDZIA: WIERTŁO Ø 4,2 - OTWÓR W LISTWIE SZCZOTKI I PROFIL DO NITÓW 4,0 AL + KLESCZCE DO NITOWANIA

BRUSHES – customized execution / KARTÁČE – zakázkové provedení / BROSSES – réalisation sur commande / BORSTELS - alleen op verzoek geleverd / SPAZZOLINI – versione optional / BÜRSTENABDICHTUNG – Auftragsausführung / ЩЕТКИ – исполнение на заказ / BORSTAR – kundbaserat utförande / SZCZOTKI – wersja na zamówienie





RAIL COVERS with the strip / KRYTKY KOLEJE s lištou / EMBOUTS DES RAILS avec baguette / BEDEKKINGEN VOOR DE RAILS met lijst / TAPPI PER BINARI con listello / ABDECKKAPPEN der Schienen mit Leiste / КРЫШКИ НАПРАВЛЯЮЩЕЙ С ПЛАНКОЙ / SKENSKYDD med en list / ZAŚLEPKI PROWADNIC z listwą

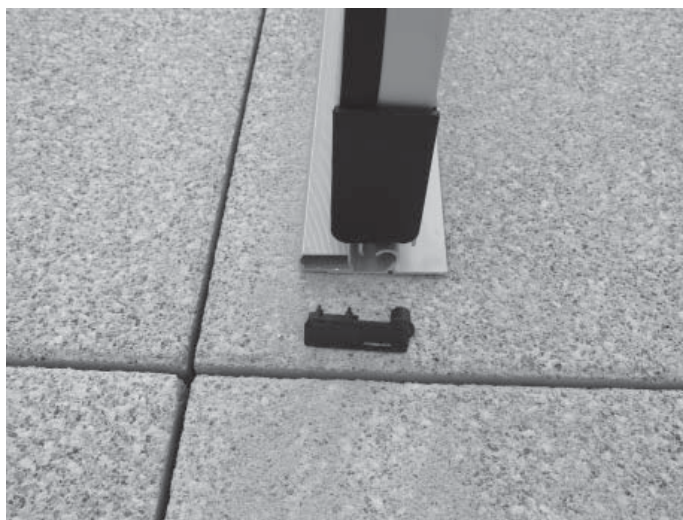

RAIL COVERS without strips / KRYTKY KOLEJE bez lišty /
EMBOUITS DES RAILS sans baguette / BEDEKKINGEN VOOR DE
RAILS zonder lijst / TAPPI PER BINARI senza listello / ABDECKKAPPEN
der Schienen ohne Leiste / КРЫШКИ НАПРАВЛЯЮЩЕЙ БЕЗ ПЛАНКИ /
SKENSKYDD utan list / ZAŚLEPKI PROWADNIC bez listwy

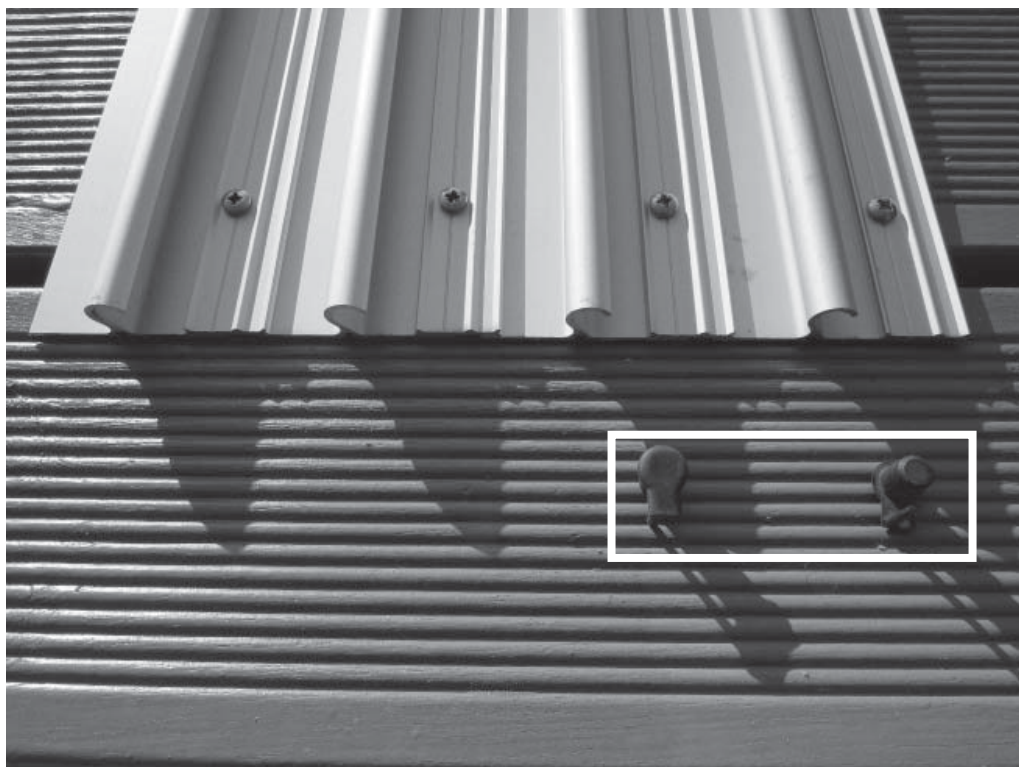

INSTALLING MODULES ONTO RAILS /
 NASAZENÍ MODULŮ NA KOLEJE /
 INSTALLATION DES ARCS SUR LES RAILS /
 HET PLAATSEN VAN MODULEN OP DE RAILS /
 APPLICAZIONE DEI MODULI SUI BINARI /
 EINSCHIEBEN DER MODULE AUF SCHIENEN /
 РАЗМЕЩЕНИЕ МОДУЛЕЙ НА НАПРАВЛЯЮЩИХ /
 MONTERA MODULER I SKENOR /
 OSADZENIE MODUŁÓW W PROWADNICACH

UK	ARRESTS
CZ	ARETACE
FR	ARETACE
NL	ARETACE
IT	DISPOSITIVI DI ARRESTO
DE	ARETACE
RUS	СТОПОР
SE	LÅSNING
PL	BLOKADA

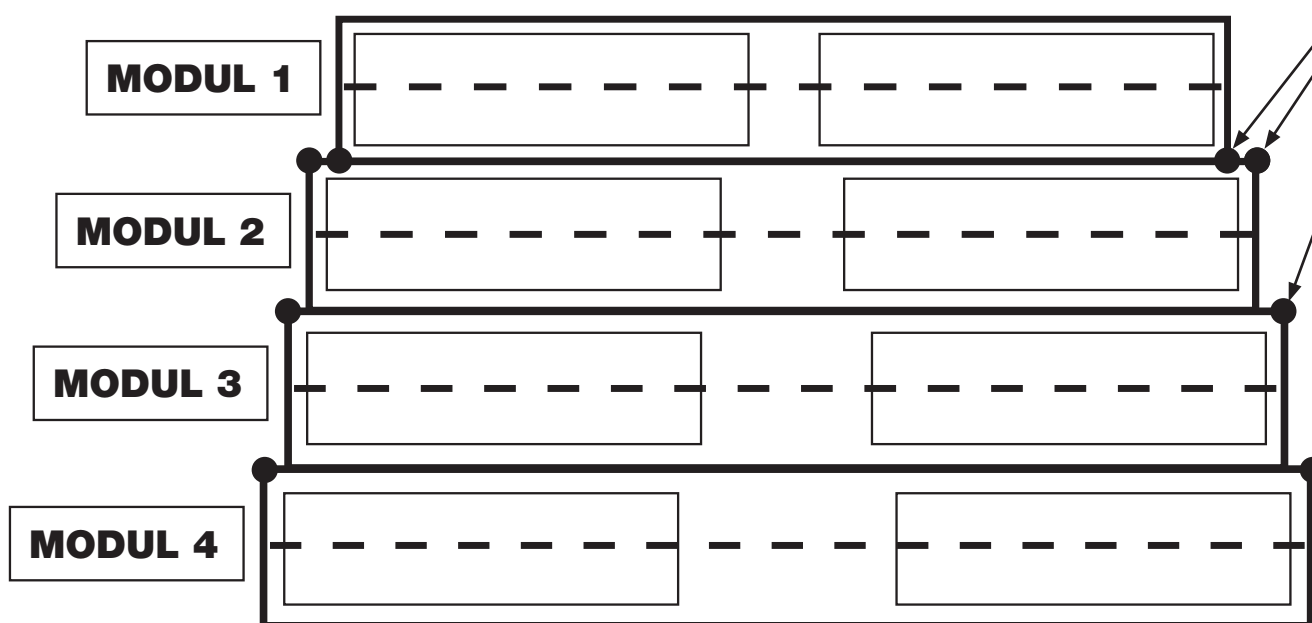

UK	MODULE (1, 2, 3, 4)
CZ	MODUL (1, 2, 3, 4)
FR	MODUL (1, 2, 3, 4)
NL	MODUL (1, 2, 3, 4)
IT	MODUL (1, 2, 3, 4)
DE	MODUL (1, 2, 3, 4)
RUS	МОДУЛЬ (1, 2, 3, 4)
SE	MODUL (1, 2, 3, 4)
PL	MODUŁ (1, 2, 3, 4)

TRAVERSE STOPS AND MODULE ARRESTS /
 DORAZY POJEZDU A ARETACE MODULŮ /
 BUTÉES D'AVANCEMENT ET DE BLOCAGE DES ARCS /
 SLAGBEGRENZERS EN ARRETERING VAN DE MODULES /
 FINECORSA E DISPOSITIVI DI ARRESTO DEI MODULI / ➤
 ANSCHLÄGE UND ARRETIERUNG DER MODULE / ➤
 УПОРЫ ДВИЖЕНИЯ И СТОПОРЫ МОДУЛЕЙ / ➤
 SKENSTOPP OCH LÅSNING AV MODULER / ➤
 OGRANICZNIKI PROWADNIC I BLOKADY MODUŁÓW / ➤

UK ➤ NOW ALL THE PARTS SHOULD BE PUT ONTO THE RAILS BEGINNING FROM THE SMALLEST MODULE AND THEIR MOVEMENT QUALITY CHECKED. THEN THE SEGMENTS SHOULD BE ARRANGED ALONG THE RAILS OF TRAVERSE IN THE POSITIONS IN WHICH THEY WILL BE IN THE UNFOLDED CONDITION ABOVE THE POOL. THE POSITIONS OF ANCHORING LATCHES SHOULD BE TRANSFERRED ON THE RAILS, THE PARTS SHIFTED OUT OF POSITION AND ARREST HOLES DRILLED IN THE RAILS. THE PARTS SHOULD BE THEN RETURNED BACK AND LOCKING OF THE LATCHES TESTED. IN THE SECURED POSITION OF ALL PARTS ABOVE THE POOL THE POSITIONS SHALL BE MARKED OF THE STAINLESS STOPS UNDER PARTICULAR WHEELS. THE NUMBER AND POSITIONS OF STOPS WILL DEPEND ON THE TRACK SYSTEM TYPE AND THE WAY OF PART TRAVERSING. THE UNILATERAL STAGGERED RAILS HAVE THE STOPS AT ALL THEIR ENDS ON BOUNCES, WHILE THE BILATERAL ONES ARE PROVIDED WITH STOP LATCHES AT BOTH ENDS OF TRACK. AFTER THE POSITIONS OF STAINLESS STOPS ARE MARKED, THE STOPS SHOULD BE REMOVED AND THE MODULES SHIFTED ASIDE. NOW, THE HOLES FOR STOPS CAN BE DRILLED AND THE STOPS FIXED USING SCREWS AND DOWEL PINS.

➤ AS SOON AS THE ARRESTING PLUGS AND STOPS ARE POSITIONED, ONE SHOULD TAKE CARE OF CORRECT LOCKING OF THE LAST REAR MODULE, WHOSE ARRESTING STOP IS ALWAYS PLACED ON THE OPPOSITE SIDE THAN THE STOPS OF OTHER MODULES. THE SMALLEST PART HAS, BELOW ON ITS TRAVERSING STRIP, A CLASSICAL ARRESTING LATCH ORIENTED IN OPPOSITION TO THOSE OF OTHER PARTS (INSIDE, FACING TO THE ADJOINING MODULE). THEREFORE, THE SMALLEST MODULE SHALL BE ALWAYS POSITIONED ON THE RAIL USING THE LATCHES BELOW THE ADJOINING PART. THERE, THE ARRESTING HOLE SHOULD BE DRILLED AND THE LOCKS OF THE LAST TWO PARTS THEN PLACED IMMEDIATELY SIDE BY SIDE ON THE TRACK SYSTEM.

➤ EMPLOYED TOOLS: DRILL BIT OF Ø 6.5 FOR ARRESTING LATCHES IN THE RAIL, WIDIA DRILL BIT OF Ø 10 FOR HOLES MADE THROUGH THE RAIL FOR STAINLESS STEEL STOPS.

CZ ➤ NYNÍ NASADÍME POSTUPNĚ OD NEJMENŠÍHO MODULU VŠECHNY DÍLY NA KOLEJNICE, OTESTUJEME JEJICH POSUNUTÍM KVALITU POJEZDU A PAK SEGMENTY ROZLOŽÍME NA POJEZDOVÉ DRÁZE TAK, JAK BUDOU STÁT V ROZTAŽENÉM STAVU NAD BAZÉNEM. V TĚTO POZICI SI U VŠECH DÍLŮ OMALUJEME POLOHU KOTVÍČÍCH ZÁSTRČEK, DÍLY ODSUNEME STRANOU A VYVRTÁME ARETAČNÍ OTVORY. DÍLY VRÁTÍME ZPĚT A VYZKOUŠÍME ZAJIŠTĚNÍ VŠECH ZÁSTRČEK. V ZAJIŠTĚNÉ POLOZE VŠECH DÍLŮ NAD BAZÉNEM SI PAK OZNAČÍME UMÍSTĚNÍ NEREZOVÝCH DORAZŮ POD JEDNOTLIVÁ KOLEČKA. POČET DORAZŮ A UMÍSTĚNÍ ZÁLEŽÍ NA TYPU KOLEJIŠTĚ A ZPŮSOBU POSUVU DÍLŮ – JEDNOSTRANNÉ ODSUPŇOVANÉ KOLEJE MAJÍ DORAZY NA VŠECH KONCÍCH KOLEJNIC NA ODSKOCÍCH, OBOUSTRANNÉ MAJÍ DORAZY NA ZAČÁTKU A NA KONCI KOLEJOVÉ DRÁHY. DORAZY PO OZNAČENÍ VYJMEME, OPĚT ODSUNEME MODULY, VYVRTÁME OZNAČENÉ OTVORY A DORAZY UKOTVÍME POMOCÍ VRUTŮ A HMOŽDINEK.

➤ PŘI UMÍSTĚNÍ ARETACÍ A DORAZŮ JE NUTNÉ DBÁT NA SPRÁVNÉ ZAJIŠTĚNÍ POSLEDNÍHO ZADNÍHO MODULU, KTERÝ MÁ VŽDY POZICI ARETACE OPAČNOU VŮČI OSTATNÍM MODULŮM. NEJMENŠÍ DÍL MÁ DOLE NA POJEZDOVÉ LIŠTĚ KLASICKOU ARETAČNÍ ZÁSTRČKU OPAČNĚ ORIENTOVANOU NEŽ U OSTATNÍCH DÍLŮ (ZEVNITŘ – SMĚREM K SOUSEDNÍMU MODULU), TAKŽE NEJMENŠÍ MODUL VŽDY UMÍSTÍME NA KOLEJ ZÁSTRČKAMI POD SOUSEDNÍ DÍL. ZDE SE VYVRTÁ ARETAČNÍ OTVOR A ZAJIŠTĚNÍ DVOU POSLEDNÍCH DÍLŮ JE PAK NA KOLEJIŠTI HNED VEDLE SEBE.

➤ POUŽITÉ NÁŘADÍ : VRTÁK Ø 6,5-OTVOR PRO ARETAČNÍ ZÁSTRČKU DO KOLEJNICE, VIDIOVÝ VRTÁK Ø 10-OTVOR DO PODKLADU SKRZ KOLEJ PRO NEREZOVÝ DORAZ

FR ➤ INSTALLEZ PROGRESSIVEMENT TOUS LES ARCS SUR LES RAILS EN COMMENÇANT PAR LE PLUS PETIT ARC, TESTEZ LA QUALITÉ DE LEUR DÉPLACEMENT EN LES FAISANT GLISSER SUR LES RAILS PUIS RÉPARTISSEZ-LES TELS QU'ILS SERONT INSTALLÉS EN ÉTAT DÉPLIÉ AU-DESSUS DE LA PISCINE. DANS CETTE POSITION, MARQUEZ LA POSITION DES CHEVILLES D'ANCRAGE DE TOUS LES ARCS ET PERCEZ LES TROUS DE BLOCAGE. REPOSEZ LES ARCS ET TESTEZ LE BLOCAGE PAR TOUTES LES CHEVILLES. TOUS LES ARCS PLACÉS AU-DESSUS DE LA PISCINE EN POSITION BLOQUÉE, MARQUEZ L'EMPLACEMENT DES BUTÉES INOXYDABLES SOUS LES DIFFÉRENTES ROUES. LE NOMBRE DE BUTÉES ET LEUR EMLACEMENT DÉPENDENT DU TYPE DE RAILS ET DU MODE DE DÉPLACEMENT DES PIÈCES, LES RAILS UNILATÉRAUX ONT UNE BUTÉE AUX EXTRÉMITÉS DES RAILS SUR LES EMBOUTS, LES RAILS BILATÉRAUX ONT UNE BUTÉE AU DÉBUT ET À LA FIN DU CHEMIN DES RAILS. SORTEZ LES BUTÉES UNE FOIS MARQUÉES, POSEZ DE CÔTÉ LES ARCS, PERCEZ LES TROUS MARQUÉS ET FIXEZ LES BUTÉES À L'AIDE DES VIS ET CHEVILLES.

➤ LORS DU MARQUAGE DE BLOCAGES ET DES BUTÉES, IL CONVIENT DE VEILLER AU BLOCAGE CORRECT DU DERNIER ARC ARRIÈRE QUI A TOUJOURS UNE POSITION DE BLOCAGE INVERSE À CELLES DES AUTRES ARCS. L'ARC LE PLUS PETIT EST ÉQUIPÉ EN BAS, SUR LA BAGUETTE DE DÉPLACEMENT, D'UNE BUTÉE D'ARRÊT CLASSIQUE, ORIENTÉE INVERSEMENT PAR RAPPORT AUX AUTRES ARCS (DE L'INTÉRIEUR - VERS LE ARC VOISIN). IL FAUT DONC TOUJOURS PLACER LE PLUS PETIT ARC AVEC SA TARGETTE DE BLOCAGE SUR LE RAIL ET SOUS L'ARC VOISIN. PERCEZ UN TROU POUR LA TARGETTE DE BLOCAGE ET ASSUREZ LES DEUX DERNIERS ARCS SUR LE RAIL L'UN À CÔTÉ DE L'AUTRE.

➤ OUTILS UTILISÉS : FORET Ø 6,5 (ORIFICE POUR TARGETTE DE BLOCAGE DANS LE RAIL), FORET PERFORATEUR Ø 10 (ORIFICE DANS LE SOL À TRAVERS LE RAIL POUR LA BUTÉE INOXYDABLE)

NL ➤ U MOET NU ALLE DELEN, ÉÉN NA ÉÉN, OP DE RAILS PLAATSEN, BEGINNEND MET DE KLEINSTE MODULE. TEST NU DE KWALITEIT VAN HET LOOPWERK. LEG DAARNA DE SEGMENTEN OP EEN ZELFDE MANIER OP DE RAILBAAN, ZOALS ZIJ LATER BOVENOP HET ZWEMBAD GEPLAATST ZULLEN WORDEN WANNEER DE AFDEKKING OVER HET ZWEMBAD GESPREID WORDT. IN DEZE POSITIE MOET U NU DE POSITIES VAN DE ANKERBOUTEN AFTEKENEN, DE DELEN OPZIJ SCHUIVEN EN DE OPENINGEN VOOR ARRETERING BOREN. PLAATS DE DELEN TERUG EN TEST DE BEVEILIGING VAN ALLE BOUTEN. IN DE BEVEILIGDE POSITIE VAN ALLE DELEN BOVEN HET ZWEMBAD MARKEER DE POSITIES VOOR DE RVS AANSLAGEN, ONDER DE APARTE WIELTJES. HET AANTAL AANSLAGEN HANGT AF VAN HET TYPE VAN RAILS EN DE MANIER VAN VERSCHUIVING VAN DE DELEN - EENZIJDIGE RAILS HEBBEN DE AANSLAGEN OP ALLE EINDEN VAN DE RAILS, DUBBELZIJDIGE RAILS OP HET BEGIN EN OP HET EINDE VAN DE RAILBAAN. VERWIJDER DE AANSLAGEN NADAT U DE POSITIES GEMARKEERD HEBT, SCHUIF DE MODULES WEER OPZIJ, BOOR DE GEMARKEERDE OPENINGEN EN BEVESTIG DE AANSLAGEN MET BEHULP VAN SCHROEVEN EN PLUGGEN.

➤ BIJ HET MONTEREN VAN DE ARRETERINGEN EN AANSLAGEN MOET U ZORGEN VOOR JUISTE ANKERING VAN DE LAATSTE ACHTERSTE MODULE, WAARVAN DE ARRETEERPOSITIE ALTIJD OMGEKEERD IS T.O.V DE ANDERE MODULES. HET KLEINSTE DEEL HEEFT ONDERAAN OP DE LOOPLIJST EEN KLASIEKE ARRETERINGSBOUT, DIE OMGEKEERD GEORIENTEERD IS IN VERGELIJKING MET DE ANDERE DELEN (VAN BINNEN - IN DE RICHTING NAAR DE AANGRENZENDE MODULE), DUS DE KLEINSTE MODULE MOET ALTIJD OP DE RAIL GEPLAATST WORDEN MET DE BOUTEN ONDER HET AANGRENZENDE DEEL. HIER WORDT DE ARRETEEROPENING GEBOORD EN DE ARRETERING VAN DE TWEE LAATSTE DELEN BEVINDT ZICH DAN OP HET RAILWERK NAAST ELKAAR.

➤ GEBRUIKT GEREEDSCHAP : BOOR Ø 6,5 - OPENING VOOR ARRETERINGSBOUT VOOR DE RAIL, CARBIDE SCHERPE BOOR Ø 10 - OPENING NAAR DE ONDERGROND GEBOORD DOOR DE RAIL VOOR EEN RVS AANSLAG

- IT** ➤ A QUESTO PUNTO OCCORRE PROCEDERE ALL'APPLICAZIONE DI TUTTI I MODULI SUI BINARI PARTENDO DA QUELLO PIÙ PICCOLO. PROVARE LA QUALITÀ DELLO SCORRIMENTO FACENDO MUOVERE I SINGOLI MODULI SUI BINARI DI SCORRIMENTO SCOPRENDO E COPRENDO TUTTA LA PISCINA. SEGNARE NELLA MODALITÀ "PISCINA COPERTA" LA POSIZIONE DEI DISPOSITIVI DI ARRESTO, TOGLIERE I MODULI FACENDOLI SCORRERE SU UN LATO E REALIZZARE I FORI PER QUESTI DISPOSITIVI. RIPRISTINARE LA POSIZIONE DEI MODULI E PROVARE IL FUNZIONAMENTO DI TUTTI I DISPOSITIVI DI ARRESTO. NELLA MODALITÀ "MODULI BLOCCATI" SEGNARE LA POSIZIONE DEI FINECORSI IN ACCIAIO SOTTO LE SINGOLE ROTELLE. IL NUMERO DEI FINECORSI E LA LORO POSIZIONE DIPENDE DALLA TIPOLOGIA DEI BINARI E DALLA MODALITÀ DELLO SCORRIMENTO DEI SINGOLI MODULI: LE ROTAIE UNILATERALI DISPONGONO DEI FINECORSI SU TUTTE LE ESTREMITÀ GRADUATE, INVECE LE ROTAIE BILATERALI DISPONGONO DEI FINECORSI ALL'INIZIO E ALLA FINE DELLE SINGOLE ROTAIE. DOPO AVER SEGNATO I FINECORSI, TOGLIERE I MODULI FACENDOLI SCORRERE SU UN LATO E REALIZZARE I FORI E COMPLETARLI CON TASSELLI E VITI.
- AL MOMENTO DEL POSIZIONAMENTO DEI DISPOSITIVI DI ARRESTO E DEI FINECORSI OCCORRE PRESTARE ATTENZIONE AL FISSAGGIO DELL'ULTIMO MODULO POSTERIORE SICCOME LA POSIZIONE DEL SUO DISPOSITIVO DI ARRESTO È INVERSA RISPETTO AGLI ALTRI MODULI. QUESTO MODULO PIÙ PICCOLO DISPONE DEL DISPOSITIVO DI ARRESTO TRADIZIONALE SUL LATO INVERSO RISPETTO AGLI ALTRI MODULI (ALL'INTERNO, IN DIREZIONE VERSO IL MODULO CONFINANTE), QUINDI, IL MODULO PIÙ PICCOLO DEVE ESSERE COLLOCATO SUL BINARIO CON I RISPETTIVI DISPOSITIVI DI ARRESTO SOTTO IL MODULO CONFINANTE. IN QUEL POSTO RAVVICINATO DEVE ESSERE REALIZZATO IL FORO, PERCIÒ I DISPOSITIVI DI ARRESTO DEGLI ULTIMI DUE MODULI SI TROVANO UNO ACCANTO ALL'ALTRO.
- UTENSILI ADOPERATI: LA PUNTA DI Ø 6,5 PER FORI NEI BINARI PER I DISPOSITIVI DI ARRESTO, LA PUNTA AL WIDIA DI Ø 10 PER FORI NELLO STRATO DI SUPPORTO ATTRAVERSO IL BINARIO PER I FINECORSI IN ACCIAIO.

- DE** ➤ UN SCHIEBEN WIR ALLE MODULE AUF DIE SCHIENEN EIN UND PRÜFEN DIE QUALITÄT DER VERSCHIEBUNG. DANN POSITIONIEREN WIR ALLE ELEMENTE ÜBER DEM SCHWIMMBECKEN. IN DIESER POSITION MARKIEREN WIR DIE POSITION DER VERRIEGELUNG, SCHIEBEN DIE ELEMENTE BEISEITE UND BOHREN ARRETIERUNGSLÖCHER. DANN SCHIEBEN WIR DIE ELEMENTE ZURÜCK UND PRÜFEN DIE VERRIEGELUNG. IN DIESER POSITION MARKIEREN WIR DIE POSITION DER ANSCHLÄGE. DIE ANZAHL DER ANSCHLÄGE HÄNGT VOM TYP DER ÜBERDACHUNG AB - EINSEITIGE SCHIENEN HABEN ANSCHLÄGE AN ALLEN ENDEN DER SCHIENEN, BEIDSEITIGE SCHIENEN HABEN ANSCHLÄGE AM ANFANG UND AM ENDE DES SCHIENENSYSTEMS. NACH DER MARKIERUNG SCHIEBEN WIR DIE MODULE BEISEITE, BOHREN MARKIERTE LÖCHER UND BEFESTIGEN DIE ANSCHLÄGE MIT HILFE VON DÜBELN UND SCHRAUBEN.
- BEI DER MONTAGE DER ARRETIERUNG UND ANSCHLÄGE IST ES ERFORDERLICH AUF DIE RICHTIGE SICHERUNG DES LETZTEN MODULS ZU ACHTEN, DAS IMMER EINE UMGEKEHRTE POSITION DER ARRETIERUNG GEGENÜBER ANDEREN MODULEN HAT. DAS KLEINSTE ELEMENT VERFÜGT ÜBER EINE KLASSISCHE ARRETIERUNG, ANDERS ORIENTIERT ALS BEI ANDEREN ELEMENTEN (VON INNEN - IN RICHTUNG ZUM BENACHBARTEN MODUL), ALSO PLATZIERT MAN DAS KLEINSTE MODUL AUF DER SCHIENE IMMER MIT DER ARRETIERUNG UNTER DEN BENACHBARTEN TEIL. DORT WIRD ARRETIERUNGSLÖCHER GEBOHRT UND DIE SICHERUNG DER BEIDEN LETZTEN TEILE BEFINDET SICH DANN NEBENEINANDER AUF DER SCHIENE.
- WERKZEUG: BOHRER Ø 6,5-LOCH FÜR ARRETIERUNG IN DER SCHIENE, BETONBOHRER Ø 10-LOCH IM UNTERGRUND DURCH DIE SCHIENE FÜR ANSCHLÄGE

- RUS** ➤ ЕПЕРЬ ПОСТЕПЕННО ПОМЕСТИМ ВСЕ ЧАСТИ НА НАПРАВЛЯЮЩИЕ, НАЧИНАЯ ОТ НАИМЕНЬШЕГО МОДУЛЯ, ПРОВЕРИМ ИХ ПЕРЕМЕЩЕНИЕМ КАЧЕСТВО ДВИЖЕНИЯ, ПОТОМ СЕГМЕНТЫ РАСПРЕДЕЛИМ НА ДОРОЖКЕ ДЛЯ ДВИЖЕНИЯ ТАК, КАК ОНИ БУДУТ СТОЯТЬ В РАСКРЫТОМ СОСТОЯНИИ НАД БАССЕЙНОМ. В ДАННОЙ ПОЗИЦИИ ОТМЕТИМ ПОЛОЖЕНИЕ АНКЕРНЫХ БОЛТОВ, ОТЛОЖИМ ДЕТАЛИ В СТОРОНУ И ПРОСВЕРЛИМ СТОПОРНЫЕ ОТВЕРСТИЯ. ВЕРНЕМ ДЕТАЛИ ОБРАТНО И ПРОВЕРИМ ЗАКРЕПЛЕНИЕ ВСЕХ БОЛТОВ. В ЗАКРЕПЛЕННОМ ПОЛОЖЕНИИ ВСЕХ ДЕТАЛЕЙ НАД БАССЕЙНОМ ОБОЗНАЧИМ РАЗМЕЩЕНИЕ УПОРОВ ИЗ НЕРЖАВЕЮЩЕЙ СТАЛИ ПОД КАЖДЫМ КОЛЕСИКОМ. КОЛИЧЕСТВО УПОРОВ И РАЗМЕЩЕНИЕ ЗАВИСИТ ОТ ТИПА НАПРАВЛЯЮЩИХ И СПОСОБА ПЕРЕМЕЩЕНИЯ ДЕТАЛЕЙ - ОДНОСТОРОННИЕ РАЗДЕЛЕННЫЕ ПО СТУПЕНЯМ НАПРАВЛЯЮЩИЕ ИМЕЮТ УПОРЫ НА ВСЕХ КОНЦАХ РЕЛЬСОВ НА ПОДБОРАХ, У ДВУХСТОРОННИХ УПОРЫ НАХОДЯТСЯ В НАЧАЛЕ И КОНЦЕ НАПРАВЛЯЮЩЕЙ. ПОСЛЕ ОБОЗНАЧЕНИЯ ВЫНЕМ УПОРЫ, ОПЯТЬ УБЕРЕМ МОДУЛИ, ПРОСВЕРЛИМ ОБОЗНАЧЕННЫЕ ОТВЕРСТИЯ И ЗАКРЕПИМ УПОРЫ С ПОМОЩЬЮ ШУРУПОВ И ДЮБЕЛЕЙ.
- ПРИ РАЗМЕЩЕНИИ СТОПОРОВ И УПОРОВ НЕОБХОДИМО ПОЗАБОТИТЬСЯ О ПРАВИЛЬНОМ ЗАКРЕПЛЕНИИ ПОСЛЕДНЕГО ЗАДНЕГО МОДУЛЯ, У КОТОРОГО ПОЗИЦИЯ СТОПОРА ВСЕГДА ПРОТИВОПОЛОЖНА ОТНОСИТЕЛЬНО ОСТАЛЬНЫХ МОДУЛЕЙ. У НАИМЕНЬШЕЙ ДЕТАЛИ ВНИЗУ НА ПЛАНКЕ ДВИЖЕНИЯ ИМЕЕТСЯ КЛАССИЧЕСКИЙ СТОПОР, ОРИЕНТИРОВАННЫЙ В ОБРАТНОМ НАПРАВЛЕНИИ, ЧЕМ У ОСТАЛЬНЫХ ДЕТАЛЕЙ (С ВНУТРЕННЕЙ СТОРОНЫ - ПО НАПРАВЛЕНИЮ К СОСЕДНЕМУ МОДУЛЮ), ПОЭТОМУ НАИМЕНЬШИЙ МОДУЛЬ ВСЕГДА ПОМЕЩАЕМ НА РЕЛЬСУ БОЛТАМИ ПОД СОСЕДНЮЮ ДЕТАЛЬ. ЗДЕСЬ ПРОСВЕРЛИВАЕМ СТОПОРНОЕ ОТВЕРСТИЕ И ДВЕ ПОСЛЕДНИЕ ДЕТАЛИ ЗАКРЕПЛЯЮТСЯ НА НАПРАВЛЯЮЩЕЙ РЯДОМ ДРУГ С ДРУГОМ.
- ИСПОЛЬЗУЕМЫЕ ИНСТРУМЕНТЫ: ДРЕЛЬ Ø 6,5-ОТВЕРСТИЕ ПОД СТОПОРНЫЙ БОЛТ В НАПРАВЛЯЮЩЕЙ, УДАРНАЯ ДРЕЛЬ Ø 10-ОТВЕРСТИЕ В ОСНОВАНИИ СКВОЗЬ НАПРАВЛЯЮЩУЮ ДЛЯ УПОРА ИЗ НЕРЖАВЕЮЩЕЙ СТАЛИ.

- SE** ➤ SÄTT I SAMTLIGA DELAR I SKENOR FRÅN KORTASTE MODUL OCH TESTA HUR FÖRFLYTTNINGEN RULLAR PÅ GENOM ATT FÖRFLYTTA DEN. SPRIDA SEDAN SEKTIONER ÖVER FÖRFLYTTNINGSBANAN HUR DOM SKALL SE UT I UTSTRÄCKTA LÄGET OVANFÖR POOLEN. MARKERA I DETTA LÄGE POSITIONER FÖR KANTREGLAR, LÄGG DELAR UNDAN OCH BORRA SPÄRRHÅL. HÄMTA DELARNA TILLBAKA PÅ PLATS OCH TESTA HUR SAMTLIGA KANTREGLAR ÄR SÄKRADA. MARKERA PLACERING FÖR ROSTFRIA SKENSTOPP UNDER ENSKILDA LÖPHJUL. DETTA GÖR DU NÄR DELARNA ÄR I LÅSTA LÄGEN OVANFÖR POOLEN. ANTALET SKENSTOPP OCH PLACERING BEROR PÅ SKENUTRUSTNING OCH DELARNAS FÖRFLYTTNINGSSÄTT-ENKELSIDIGA GRADERADE SKENOR ÄR FÖRSEDDA MED STOPP I BÅDA ÄNDARNA, DUBBELSIDIGA SKENOR ÄR FÖRSEDDA MED STOPP I BÖRJAN OCH I ÄNDEN AV SKENBANAN. HÄMTA UT STOPP EFTER MARKERING, LÄGG MODULER UNDAN IGEN, BORRA MARKERADE HÅL OCH SÄTTA FAST ANKARE MED HJÄLP AV BULTAR OCH PLUGGAR.
- VID PLACERING AV SPÄRR OCH STOPP BÖR MAN SE TILL ATT DEN BAKRE SISTA MODULEN ÄR SÄKRAD PÅ ETT RÄTT SÄTT SÅ ATT LÅSNINGEN PÅ DENNA MODULEN HAR ALLTID SPEGELVÄND LÅSNING GENTEMOT ÖVRIGA MODULER. DEN KORTASTE DELEN ÄR FÖRSEDD MED EN LÅSPLOGG SOM ÄR SPEGELVÄND ÄN DE ÖVRIGA DELARNA (INIFRÅN - I RIKTNING MOT INTILLIGGANDE MODUL) VILKET BETYDER ATT DU PLACERAR ALLTID DEN KORTASTE MODULEN MED LÅSPLOGG PÅ SKENOR UNDER INTILLIGGANDE DELEN. HÄR KAN DU BORRA SPÄRRHÅL OCH SÄKRA TVÅ SISTA DELAR PÅ SKENUTRUSTNINGEN BREDVID VARANDRA.
- VERKTYG SOM SKALL ANVÄNDAS: BORRDIA METERN Ø 6, SPÄRRHÅL I SKENA, BORRDIA METERN Ø 10-HÅL I UNDERLAGET IGENOM SKENAN FÖR ETT ROSTFRITT STOPP.

- PL** ➤ TERAZ STOPNIOWO UMIESZCZAMY WSZYSTKIE ELEMENTY OD NAJMNIJSZEGO MODUŁU NA PROWADNICY, SPRAWDZIMY PRZEZ ICH PRZESUWANIE WŁAŚCIWOŚCI JEZDNE A POTEM ROZŁOŻYMY SEGMENTY NA TORZE JEZDNYM TAK, JAK BĘDĄ UMIESZCZONE W STANIE ROZŁOŻONYM NAD BASENEM. W TEJ POZYCJI NA WSZYSTKICH ELEMENTACH NARYSUJEMY POZYCJĘ MOCOWANYCH ZACZEPÓW, ELEMENTY ODSUNIEMY NA BOK I WYWIERCIMY OTWORY BLOKUJĄCE. POTEM ELEMENTY UMIEŚCIMY Z POWROTEM I WYPRÓBUJEMY BLOKADĘ WSZYSTKICH ZACZEPÓW. NASTĘPNIE W POZYCJI ZABLOKOWANEJ WSZYSTKICH ELEMENTÓW NAD BASENEM ZAZNACZYMY UMIESZCZENIE NIERDZEWNYCH OGRANICZNIKÓW POD POSZCZEGÓLNE KÓŁKA. IŁOŚĆ OGRANICZNIKÓW I ICH UMIESZCZENIE ZALEŻY OD RODZAJU PROWADNICY I SPOSOBU PRZESUWANIA ELEMENTÓW - JEDNOSTRONNE ODSTOPNIOWANE LISTWY MAJĄ OGRANICZNIKI NA WSZYSTKICH KRAŃCACH PROWADNIC NA ODBICIACH, OBUSTRONNE OGRANICZNIKI NA POCZĄTKU I NA KOŃCU TORU JEZDNEGO. OGRANICZNIKI PO ZAZNACZENIU NALEŻY WYJAĆ I PONOWNIE ODSUNĄĆ MODUŁY, POTEM WYWIERCIĆ ZAZNACZONE OTWORY I PRZYMOCOWAĆ OGRANICZNIKI ZA POMOCĄ WKREŃTÓW I KÓŁKÓW.
- PODCZAS UMIESZCZANIA BLOKAD I OGRANICZNIKÓW NALEŻY PAMIĘTAĆ O ODPOWIEDNIM ZABEZPIECZENIU OSTATNIEGO, TYLNEGO MODUŁU, KTÓRY ZAWSZE MA POZYCJĘ BLOKADY ODWROTNĄ NIŻ POZOSTAŁE MODUŁY. NAJMNIJSZY ELEMENT MA NA DOLE NA PROWADNICY KLASYCZNĄ ZAŚLEPKĘ BLOKUJĄCĄ UMIESZCZONĄ ODWROTNIE NIŻ NA POZOSTAŁYCH ELEMENTACH (NA ZEWNĄTRZ - W KIERUNKU SĄSIĘDNIEMU MODUŁU) WIĘC NAJMNIJSZY MODUŁ JEST UMIESZCZAMY NA PROWADNICY ZAWSZE ZAŚLEPKAMI POD SĄSIĘDNI MODUŁ. W TYM MIEJSCU NALEŻY WYWIERCIĆ OTWÓR BLOKUJĄCY I WTEDY BLOKADY DWÓCH OSTATNICH MODUŁÓW SĄ NA PROWADNICY UMIESZCZONE OBOK SIEBIE.
- ZASTOSOWANE NARZĘDZIA: WIERTŁO Ø 6,5 - OTWÓR BLOKUJĄCY ZAŚLEPKĘ W PROWADNICY, WIERTŁO WIDOWE Ø 10 - OTWÓR W PODSTAWIE PRZEZ LISTWĘ DLA NIERDZEWNEGO OGRANICZNIKA

MODULE ARRESTING / ARETACE MODULŮ /
BLOCAGE DES ARCS / ARRETERING VAN MODULEN / DISPOSITIVI
DI ARRESTO / ARRETIERUNG DER MODULE / СТОПОРЫ МОДУЛЕЙ /
LÅSA IN MODULER / BLOKADA MODUŁÓW

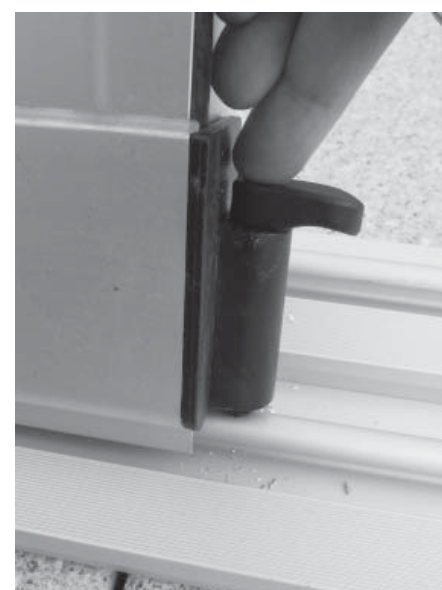
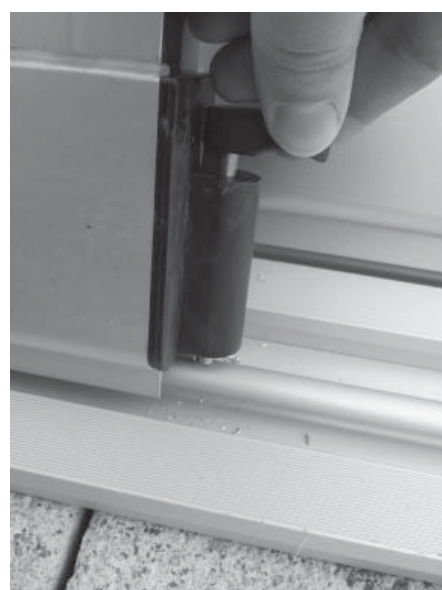
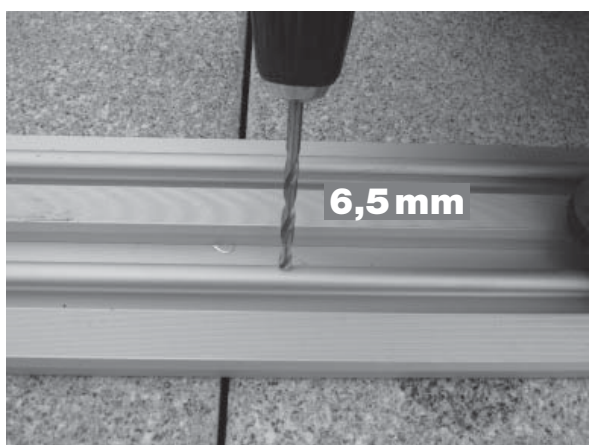

END STOPS / DORAZY / BUTÉE / AANSLAGEN / FINECORSA / ANSCHLÄGE / УПОРЫ / STOPP / OGRANICZNIKI

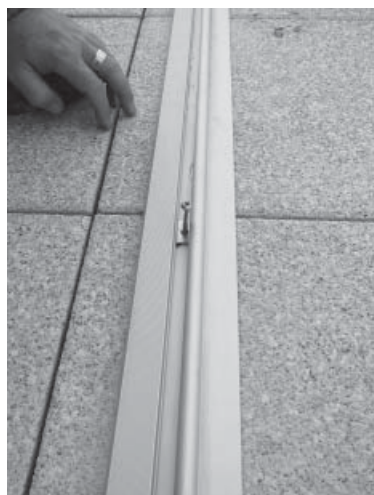
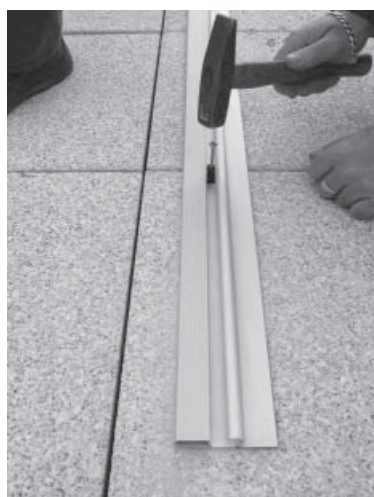
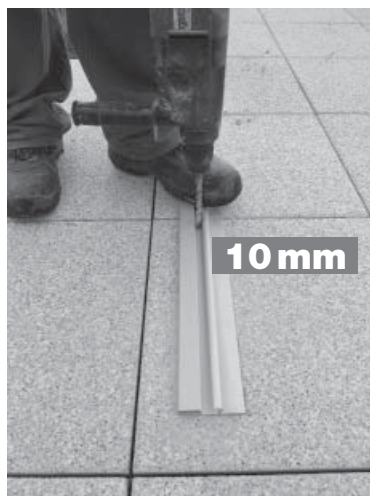

GRAB HANDLES / MADLA / POIGNÉES / HANDGREPEN / FINECORSA / MANIGLIE / РУЧКИ / HANDTAG / UCHWYTY

- UK** > NOW THE GRAB HANDLES SHOULD BE ATTACHED TO THE PARTICULAR ROOFING MODULES AS WELL AS TO BOTH ENDS TO FACILITATE PART HANDLING. THEIR CORRECT POINTS OF ATTACHMENT SHOULD BE SELECTED EITHER AT RANDOM (BEST FIT) OR AT THE STANDARD HEIGHT THAT MAKES IT POSSIBLE BOTH TO MOVE COMFORTABLY THE SEGMENTS OVER THE POOL AND TO REMOVE THE FRONT AND REAR END WALLS, IF REQUIRED. THE GRAB HANDLE SHOULD BE ALWAYS PUT TO THE ARCH, THE HOLES IN THE HANDLE SHOULD BE COPIED TO THE PART, DRILLED AND THE HANDLE ATTACHED USING TWO SELF-DRILLING SCREWS. THEN THE HOLES IN THE GRAB HANDLE SHOULD BE COVERED WITH SPECIAL ROUND COVERS TO HIDE SCREW HEADS.
- > THE SAME GRAB HANDLES SHOULD BE PLACED ON BOTH THE SIDE SLIDING DOOR (IF INSTALLED) AND THE DOOR IN THE FRONT END WALL.
 - > EMPLOYED TOOLS: DRILL BIT Ø 5,5- TO DRILL THE HOLES FOR SELF DRILLING SCREWS IN THE PROFILE, DRILL BIT Ø 5 FOR THE HOLES FOR BOTH THE SIDE DOOR HANDLE AND THE HANDLE IN THE FRONT END WALL.

- CZ** > NYNÍ SE NA JEDNOTLIVÉ MODULY A ČELA ZASTŘEŠENÍ UMÍSTÍ MADLA PRO UCHYCENÍ A MANIPULACI S DÍLY. PŘESNÉ UMÍSTĚNÍ SI VYBEREME DLE SVÝCH POTŘEB NEBO JE STANDARDNĚ UMÍSTÍME DO TAKOVÉ VÝŠE, ABY BYLA UMOŽNĚNA POKUDNÁ MANIPULACE JAK S POSUVEM SEGMENTŮ NA BAZÉNU, TAK I S PŘÍPADNÝM ODNÍMÁNÍM ČELNÍCH STĚN. MADLO VŽDY PŘILOŽÍME K OBLOUKU, OMA-LUJEME OTVORY, VYVRTÁME JE A DVĚMA SAMOŘEZNÝMI ŠROUBY UCHYTÍME. NA OTVORY PRO ŠROUBY V MADLE UMÍSTÍME KULATOU SPECIÁLNÍ KRYTKU PRO ZAKRYTÍ HLAV ŠROUBŮ.
- > STEJNĚ MADLO UMÍSTÍME JAK NA BOČNÍ ODSUVNÉ DVEŘE POKUD JSOU SOUČÁSTÍ PROVEDENÍ, TAK I NA DVEŘE V ČELNÍ STĚNĚ.
 - > POUŽITÉ NÁŘADÍ : VRTÁK Ø 5,5-OTVOR SKRZ PROFIL PRO ŠROUBY, VRTÁK Ø 5-OTVOR PRO MADLO BOČNÍ DVEŘE A OTVOR PRO MADLO V ČELNÍ STĚNĚ

- FR** > INSTALLEZ MAINTENANT SUR LES ARCS ET FAÇADES LES POIGNÉES QUI PERMETTRONT DE BLOQUER ET DÉPLACER LES ARCS. DÉTERMINEZ LEUR EMPLACEMENT PRÉCIS EN FONCTION DES BESOINS OU DE FAÇON STANDARD À UNE HAUTEUR QUI PERMETTRA DE MANŒVRER CONFORTABLEMENT LES ARCS POUR LES DÉPLACER SUR LA PISCINE AINSI QU'À ENLEVER LES FAÇADES EN CAS DE BESOINS. POSEZ UNE POIGNÉE SUR UN ARC, MARQUEZ LES TROUS, PERCEZ-LES ET FIXEZ-LES À L'AIDE DE DEUX VIS AUTOFORANTES. PLACEZ UN CACHE SPÉCIAL ROND SUR LES ORIFICES DES VIS DE POIGNÉES POUR RECOUVRIR LES TÊTES DE VIS.
- > FIXEZ UNE POIGNÉE SUR LA PORTE LATÉRALE COULISSANTE SI ELLE FAIT PARTIE DE LA LIVRAISON AINSI QUE SUR LA PORTE DE LA FAÇADE.
 - > OUTILS UTILISÉS : FORET Ø 5,5 (TROU À TRAVERS LE PROFILÉ DES ARCS), FORET Ø 5 (TROU POUR LA POIGNÉE DE LA PORTE LATÉRALE ET POUR LA POIGNÉE DE LA FAÇADE).

- NL** > OP AFZONDERLIJKE MODULEN EN FRONTZIJDEN VAN DE ZWEMBADFDEKKING WORDEN NU DE HANDGREPEN VOOR HET BEVESTIGEN EN HANTEREN VAN DE DELEN GEPLAATST. DE EXACTE PLAATSING WORDT INDIVIDUEEL GEKOZEN OF STANDAARD IN EEN HOOGTE, DIE EENVOUDIGE VERSCHUIVING VAN SEGMENTEN OP HET ZWEMBAD ALSOOK EVENT. VERWIJDERING VAN DE FRONTWANDEN MOGELIJK MAAKT. DE HANDGREEP WORDT ALTIJD TEGEN DE BOOG GELEGD, DAARNA WORDEN DE OPENINGEN AFGETEKEND, GEBOORD EN MET DE TWEE ZELFSNIJDENDE SCHROEVEN BEVESTIGD. OP DE OPENINGEN VOOR DE SCHROEVEN IN DE HANDGREEP WORDT EEN SPECIALE RONDE KAP GEPLAATST OM DE SCHROEFKOPPEN AF TE DEKKEN.
- > DEZELFDE HANDGREEP WORDT ZOWEL AAN DE ZIJDELINGSE SCHUIFDEUR (INDIEN BIJ BETREFFEND MODEL AANWEZIG) EN OOK AAN DE DEUR IN DE FRONTWAND GEPLAATST.
 - > GEBRUIKT GEREEDSCHAP : BOOR Ø 5,5 - OPENING DOOR HET PROFIEL VOOR DE SCHROEVEN, BOOR Ø 5 - OPENING VOOR DE HANDGREEP VAN ZIJDEUR EN OPENING VOOR DE HANDGREEP IN DE FRONTWAND

- IT** > A QUESTO PUNTO OCCORRE APPLICARE LE MANIGLIE DI PRESA E DI MANOVRA SUI SINGOLI MODULI E SULLA PARTE FRONTALE DELLA COPERTURA. IL POSIZIONAMENTO PRECISO DEVE ESSERE SCELTO A SECONDA DELLA NECESSITÀ PERSONALE OPPURE A TALE ALTEZZA CHE FACILITI LA PRESA E LE MANOVRE COMODE SIA PER FAR SCORRERE I MODULI SOPRA LA PISCINA SIA PER TOGLIERE LE PARTI FRONTALI. APOGGIARE LA MANIGLIA SULL'ARCO, SEGNARE I FORI, REALIZZARLI E FISSARE LE MANIGLIE CON DUE VITI AUTOFILANTI. APPLICARE I TAPPI ROTONDI SPECIALI PER COPRIRE LE TESTE DELLE VITI INSERITE NEI FORI PER LE VITI DELLA MANIGLIA.
- > SULLA PORTA SCORREVOLE LATERALE, SE FA PARTE DELLA VERSIONE, E SULLA PORTA FRONTALE VANNO APPLICATE SEMPRE LE STESSA MANIGLIE.
 - > UTENSILI ADOPERATI: LA PUNTA DI Ø 5,5 PER FORI CHE ATTRAVERSANO IL PROFILO, LA PUNTA DI Ø 5 PER FORI PER LA MANIGLIA DELLA PORTA LATERALE E PER LA MANIGLIA DEL LATO FRONTALE

- DE** > NUN WERDEN AN EINZELNEN MODULEN UND AN DER STIRNWAND DER ÜBERDACHUNG GRIFFE MONTIERT. DIE POSITION DER GRIFFE WÄHLEN WIR NACH EIGENEM BEDARF ODER SIE WERDEN IN SOLCHER HÖHE PLATZIERT, UM DIE MODULE BEQUEM ZU VERSCHIEBEN ODER DIE SEGMENTE DER STIRNWAND LEICHT ZU ENTFERNEN. DENN GRIFF AN DAS MODUL SETZEN, LÖCHER MARKIEREN UND BOHREN UND DEN GRIFF MIT ZWEI SCHRAUBEN BEFESTIGEN. DIE SCHRAUBEN WERDEN MIT SPEZIELLEN ABDECKKAPPEN VERSEHET.
- > DIE GLEICHEN GRIFFE PLATZIEREN WIR SOWOHL AUF SEITLICHEN SCHIEBETÜREN, FALLS VORHANDEN, ALS AUCH AN TÜREN DER STIRNWAND.
 - > WERKZEUG: BOHRER Ø 5,5-LOCH DURCH PROFIL FÜR SCHRAUBEN, BOHRER Ø 5-LOCH FÜR GRIFF SEITENTÜR UND LOCH FÜR TÜR DER STIRNWAND

- RUS** > ТЕПЕРЬ НА ОТДЕЛЬНЫЕ МОДУЛИ И ПЕРЕДНИЕ ЧАСТИ КРОВЛИ ПОМЕСТИМ РУЧКИ ДЛЯ ЗАХВАТА И МАНИПУЛИРОВАНИЯ С ДЕТАЛЯМИ. ТОЧНОЕ МЕСТО ВЫБИРАЕМ В ЗАВИСИМОСТИ ОТ НАШИХ ПОТРЕБНОСТЕЙ, ЛИБО СТАНДАРТНО ПОМЕСТИМ ИХ НА ТАКУЮ ВЫСОТУ, ЧТОБЫ МОЖНО БЫЛО УДОБНО МАНИПУЛИРОВАТЬ КАК ПРИ ДВИЖЕНИИ СЕГМЕНТОВ БАССЕЙНА, ТАК И ПРИ ВОЗМОЖНОМ УДАЛЕНИИ ПЕРЕДНИХ СТЕНОК. РУЧКУ ВСЕГДА ПРИЛОЖИМ К ДУШЕ, ОТМЕТИМ ОТВЕРСТИЯ, ПРОСВЕРЛИМ ИХ И ЗАКРЕПИМ ДВУМЯ САМОНАРЕЗАЮЩИМИСЯ ВИНТАМИ. НА ОТВЕРСТИЯ В РУЧКЕ ПОМЕСТИМ СПЕЦИАЛЬНЫЕ КРУГЛЫЕ КОЛПАЧКИ, ЧТОБЫ ЗАКРЫТЬ ГОЛОВКИ ВИНТОВ.
- > ТАКУЮ ЖЕ РУЧКУ ПОМЕСТИМ КАК НА БОКОВОЙ ПЕРЕДВИЖНОЙ ДВЕРИ, ЕСЛИ ОНА ВХОДИТ В ПОСТАВКУ, ТАК И НА ДВЕРИ НА ПЕРЕДНЕЙ СТЕНКЕ.
 - > ИСПОЛЬЗУЕМЫЕ ИНСТРУМЕНТЫ: ДРЕЛЬ Ø 5,5-ОТВЕРСТИЯ В ПРОФИЛЕ ДЛЯ ВИНТОВ, ДРЕЛЬ Ø 5-ОТВЕРСТИЯ ДЛЯ РУЧКИ НА БОКОВОЙ ДВЕРИ И ОТВЕРСТИЯ ДЛЯ РУЧКИ НА ПЕРЕДНЕЙ СТЕНКЕ.

- SE** > PLACERA NU HANDTAG PÅ ENSKILDA MODULER OCH TAKGAVELN FÖR ATT FÅSTA OCH HANTERA DELAR. DEN EXAKTA PLACERING VÄLJS UTFRÅN DINA BEHOV ELLER PLACERA HANDTAG I SÅDAN HÖJD ATT DU HANTERAR FÖRFLYTTNING AV SEKTIONER I POOLEN BEKVÄMT SAMT EVENTUELL AVTAGNING AV GAVELVÄGGAR. LÄGG ALLTID HANDTAGET MOT BÅGEN, MARKERA HÅL, BORRA HÅL MED TVÅ SJÄLVGÅNGANDE SKRUVAR OCH FÅST DEM. PLACERA ETT RINGFORMAT SKYDD PÅ SKRUVHÅL TILL HANDTAGET FÖR ATT TÄCKA SKRUVAR. PLACERA SAMMA HANDTAGET PÅ SKJUTBAR SIDODÖRR ELLER PÅ GAVELVÄGG OM DEN ÄR MED I ETT STANDARDUTFÖRANDE.
- > VERKTYG SOM SKALL ANVÄNDAS: BORRDIAMETERN Ø 5,5-SKRUVHÅL IGENOM PROFIL, BORRDIAMETERN Ø 5-HÅL FÖR HANDTAGET TILL SIDODÖRR OCH HÅL FÖR HANDTAGET I GAVELVÄGG.

- PL** > TERAZ DO POSZCZEGÓLNYCH MODUŁÓW I CZÓŁ ZADASZENIA NALEŻY PRZYMOCOWAĆ UCHWYTY DO TRZYMANIA I PRZENOSZENIA ELEMENTÓW. DOKŁADNE UMIESZCZENIE NALEŻY WYBRAĆ W ZALEŻNOŚCI OD POTRZEB LUB ZWYKLE UMIEŚCIĆ JE NA TAKIEJ WYSOKOŚCI, ABY MOŻNA BYŁO WYGODNIE OBSŁUGIWAĆ ZARÓWNO PRZESUWANIE SEGMENTÓW NA BASENIE, JAK I EWENTUALNIE ZDEJMOWAĆ ŚCIANY CZOŁOWE. UCHWYT ZAWSZE PRZYKŁADAMY DO ŁUKU, NASTĘPNIE RYSUJEMY OTWORY, WYWIERCIMY JE I ZAMOCUJEMY DWOMA ŚRUBAMI SAMOGWINTUJĄCYMI. NA OTWORY NA ŚRUBY W UCHWYCIU UMIESZCZAMY SPECJALNĄ OKRĄGLĄ NAKŁADKĘ DO OSŁONIĘCIA GŁOWIC ŚRUB.
- > TAKI SAM UCHWYT UMIESZCZAMY NA BOCZNYCH PRZESUWNYCH DRZWIACH, JEŚLI SĄ CZĘŚCIĄ REALIZACJI, ORAZ NA DRZWI NA ŚCIANIE CZOŁOWEJ.
 - > ZASTOSOWANE NARZĘDZIA: WIERTŁO Ø 5,5 - OTWÓR PRZEZ PROFIL NA ŚRUBY, WIERTŁO Ø OTWÓR NA UCHWYT DRZWI BOCZNYCH I OTWÓR NA UCHWYT NA ŚCIANIE CZOŁOWEJ

GRAB HANDLES / MADLA / POIGNÉES / HANDGREPEN /
FINECORSA / MANIGLIE / РУЧКИ / HANDTAG / UCHWYTY

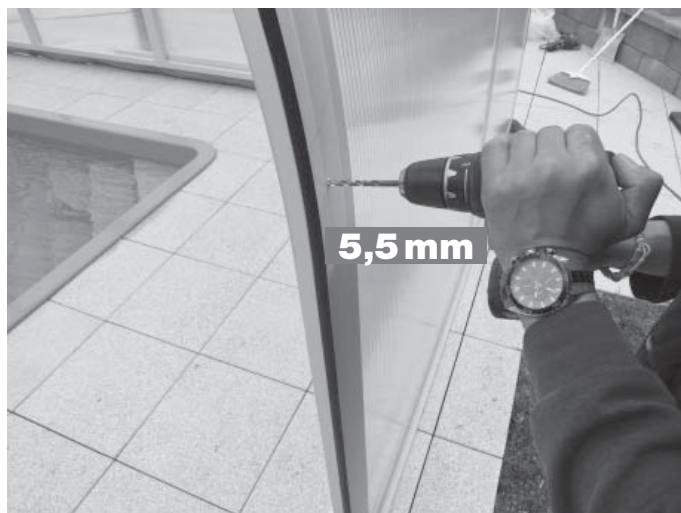

END WALL ASSEMBLY / MONTÁŽ ČELA / MONTAGE DE LA FAÇADE /
MONTAGE VAN HET FRONTDEEL / MONTAGGIO DELLA PARTE
FRONTALE / MONTAGE DER STIRNSEITE / МОНТАЖ ПЕРЕДНЕЙ
СТЕНКИ / MONTERA GAVEL / MONTAŻ CZOŁA

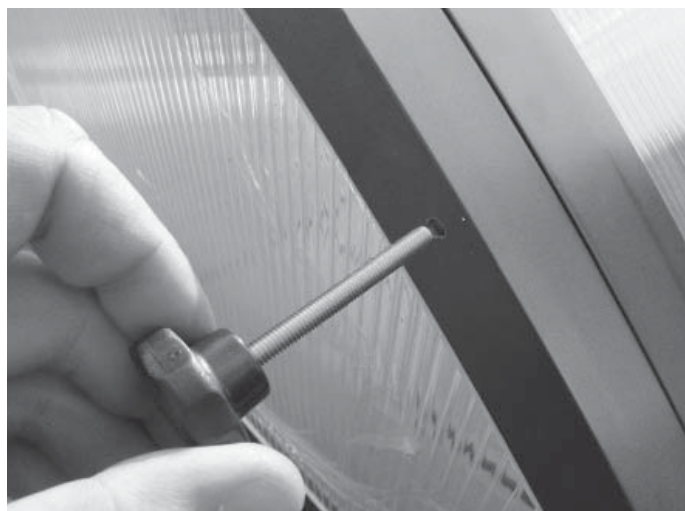
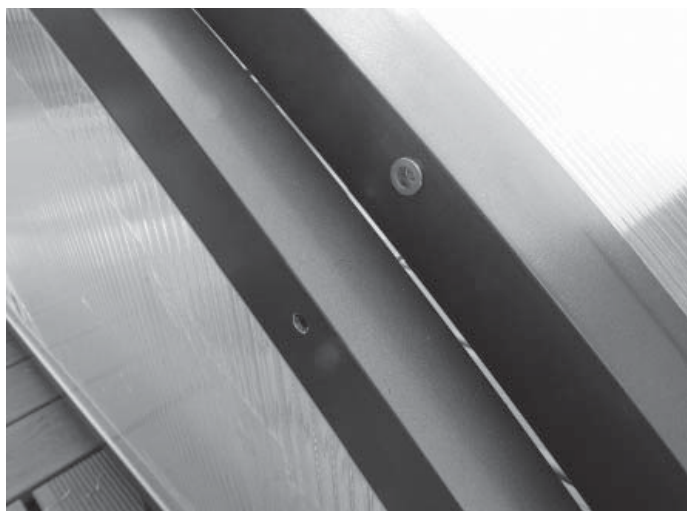

FRONT END WALL UPPER HINGE FITTING /
MONTÁŽ HORNÍHO ZÁVĚSU ČELA /
MONTAGE DE LA SUSPENSION SUPÉRIEURE DE LA FAÇADE /
MONTAGE VAN DE BOVENSTE OPHANGING VAN HET FRONTDEEL /
MONTAGGIO DEL CARDINE SUPERIORE DELLA PARTE FRONTALE /
MONTAGE DER AUFHÄNGUNG DER STIRNWAND /
МОНТАЖ ВЕРХНЕГО ПОКРЫТИЯ ПЕРЕДНЕЙ СТЕНКИ /
MONTERA GAVELNS ÖVRE GÅNGJÄRN /
MONTAŻ GÓRNEGO ZACZEPU CZOŁA



LARGE FRONT END FITTING – bolt M6x130 (large models only) /
MONTÁŽ VELKÉHO ČELA – šroub M6x130 (pouze velké modely) /
MONTAGE DE LA GRANDE FAÇADE – Vis M 6 x 130 (uniquement pour les grands modèles) /
MONTAGE VAN GROOT FRONTDEEL – schroef M6x130 (alleen bij grote modellen) /
MONTAGGIO DELLA PARTE FRONTALE GRANDE – vite M6 x 130 (solo modelli grandi) /
MONTAGE GROSSE STIRNWAND – Schraube M6x130 (nur große Modelle) /
МОНТАЖ БОЛЬШОЙ ПЕРЕДНЕЙ СТЕНКИ – ВИНТ М6Х130 (ТОЛЬКО БОЛЬШИЕ МОДЕЛИ) /
MONTERA STOR GAVEL – skruv M6x130 (gäller endast stora modeller) /
MONTAŻ DUŻEGO CZOŁA – śruba M6x130 (jedynie duże modele)

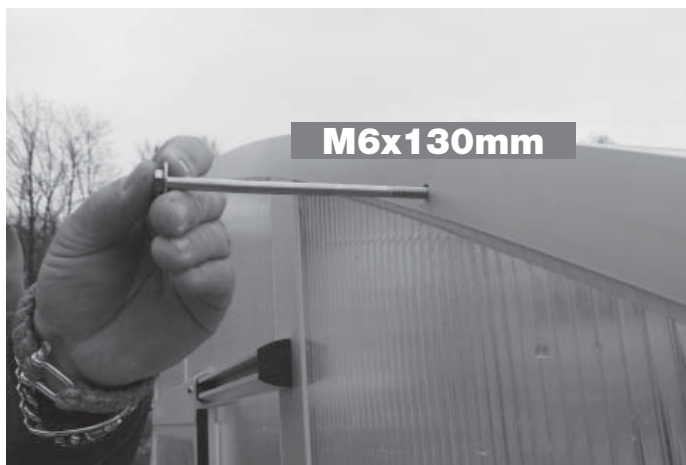
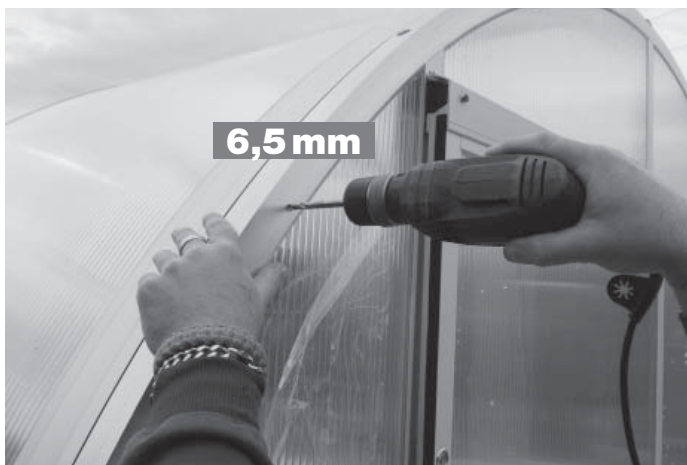

ARRESTING THE SILL-FREE DOOR /
ARETACE BEZPRAHOVÝCH DVEŘÍ /
BLOCAGE DE LA PORTE SANS SEUIL /
ARRETERING VAN DREMPELLOZE DEUR /
DISPOSITIVO DI ARRESTO DELLA PORTA SENZA SOGLIA /
ARRETIERUNG VON SCHWELLENLOSEN TÜREN /
СТОПОРЫ БЕСПОРОГОВЫХ ДВЕРЕЙ /
LÅSA IN TRÖSKELFRI DÖRR /
BLOKADA DRZWI BEZPROGOWYCH

UK > IN CASE A SILL-FREE DOOR IS INSTALLED IN THE FRONT END WALL AND THE FRONT AND IS OF LARGER DIMENSIONS, OR THE FOUNDATION GROUND IS NOT PRECISELY PREPARED, AN ADDITIONAL SECURITY MEASURE SHALL BE TAKEN USING A SPECIAL LONGER STAINLESS STEEL LATCH PLACED ON THE INNER SIDE OF APPROPRIATE DOOR SECTION SO THAT THE ROOFING IS SECURED FROM INSIDE. THE ARREST WILL BE LOCKED BY PUSHING THE LATCH INTO A SPECIAL PLASTIC POCKET (PLUG) PLACED DIRECTLY IN THE FOUNDATION.
> EMPLOYED TOOLS: DRILL BIT Ø 10 FOR PRE-DRILLING THE HOLE FOR PLUG; DRILL BIT Ø 14 FOR DRILLING PRECISE HOLE FOR THE PLUG; DRILL BIT Ø 3.5 - FOR ARRESTING LATCH HOLDER.

CZ > JESTLIŽE JSOU V ČELNÍ STĚNĚ UMÍSTĚNY DVEŘE BEZ SPODNÍHO PRAHU A ČELO JE VĚTŠÍHO ROZMĚRU NEBO JE NEKVALITNĚ PŘIPRAVENÝ PODKLADOVÝ TERÉN, PROVEDE SE DALŠÍ ZAJIŠTĚNÍ POMOCÍ SPECIÁLNÍ DELŠÍ NEREZOVÉ ZÁSTRČKY, KTERÁ SE UMÍSTUJE NA VNITŘNÍ STRANU PROFILU PŘÍSLUŠNÉ ČÁSTI DVEŘÍ TAK, ABY BYLO ZAJIŠTĚNÍ ZE VNITŘ ZASTŘEŠENÍ. ZASUNUTÍM DO SPECIÁLNÍHO PLASTOVÉHO POUZDRA UMÍSTĚNÉHO V OTVORU PŘÍMO V PODKLADU SE ARETACE ZAJISTÍ.
> POUŽITÉ NÁŘADÍ : VRTÁK Ø 10-OTVOR PRO TRN - PŘEDVRTÁNÍ, VRTÁK Ø 14-PŘESNÝ OTVOR PRO TRN, VRTÁK Ø 3,5 - DRŽÁK ARETACE.

FR > SI UNE PORTE SANS SEUIL EST PRÉVUE DANS LA FAÇADE ET QUE LA FAÇADE A DES DIMENSIONS IMPORTANTES OU QUE LE SOL N'EST PAS BIEN PRÉPARÉ, IL EST NÉCESSAIRE DE RÉALISER LE BLOCAGE DE LA PORTE À L'AIDE D'UNE TARGETTE SPÉCIALE, PLUS LONGUE, INOXYDABLE ET PLACÉE DU CÔTÉ INTÉRIEUR DU PROFILÉ DE LA PORTE POUR ASSURER LA FIXATION INTÉRIEURE DE LA TOITURE. LE BLOCAGE DE LA PORTE EST ASSURÉ PAR L'INTRODUCTION DE LA TARGETTE DANS UN EMBOUT PLASTIQUE SPÉCIAL PLACÉ DANS UN TROU PERCÉ DIRECTEMENT DANS LE SOL.
> OUTILS UTILISÉS : FORET Ø 10 (PRÉ-PERÇAGE TROU POUR L'EMBOÛT), FORET Ø 14 (TROU POUR L'EMBOÛT), FORET Ø 3,5 (SUPPORT, BLOCAGE).

NL > ALS IN DE FRONTWAND EEN DEUR ZONDER ONDERSTE DREMPEL GEPLAATST IS EN DE FRONTWAND EEN GROTERE AFMETING HEEFT, OF BIJ EEN SLECHT VOORBEREIDE ONDERGROND, MOET NOG EEN EXTRA ARRETERING GEMAAKT WORDEN MET BEHULP VAN EEN LANGERE RVS BOUT, DIE AAN DE BINNENKANT VAN HET PROFIEL VAN HET BETREFFENDE DEEL VAN DE DEUR GEMONTEERD WORDT, ZODAT DE ARRETERING ZICH AAN DE BINNENKANT VAN DE ZWEMBADAFDEKKING BEVINDT. DOOR HET SCHUIVEN IN DE SPECIALE PLASTIEKEN HOUDER, DIE IN DE OPENING DIRECT IN DE ONDERGROND GEPLAATST IS, WORDT DE ARRETERING BEVEILIGD.
> GEBRUIKT GEREEDSCHAP : BOOR Ø 10- OPENING VOOR DE NOK - VOORBOREN, BOOR Ø 14-EXACTE OPENING VOOR DE NOK, BOOR Ø 3,5 - HOUDER VAN ARRETERING.

IT > QUALORA LA PARTE FRONTALE SIA DOTATA DELLA PORTA SENZA SOGLIA E SI TRATTI DELLA PARTE FRONTALE GRANDE OPPURE IL TERRENO DI SUPPORTO NON SIA STATO PREPARATO PERFETTAMENTE, BISOGNA REALIZZARE UN DISPOSITIVO DI ARRESTO IN ACCIAIO PIÙ LUNGO DA COLLOCARE SUL LATO INTERNO DEL PROFILO DELLA RISPETTIVA SEZIONE DELLA PORTA AFFINCHÉ LA COPERTURA SIA ASSICURATA DALL'INTERNO. QUESTO DISPOSITIVO DI ARRESTO VIENE FISSATO INSERENDOLO IN UNA BOCCOLA IN PLASTICA CHE SI TROVA NEL FORO DA REALIZZARE DIRETTAMENTE NELLO STRATO DI SUPPORTO.
> UTENSILI ADOPERATI: LA PUNTA DI Ø 10 PER IL FORO PER IL PERNO (FORATURA GROSSA), LA PUNTA DI Ø 14 PER IL FORO PER IL PERNO (FORATURA FINE), LA PUNTA DI Ø 3,5 PER IL FORO NEL SUPPORTO DEL DISPOSITIVO DI ARRESTO.

DE > FALLS IN DER STIRNWAND EINE SCHWELLENLOSE TÜR VORHANDEN UND DIE STIRNWAND GROSS ODER DER UNTERGRUND NICHT RICHTIG VORBEREITET IST, WIRD EINE WEITERE SICHERUNG MIT HILFE VON SPEZIELLER EDELSTAHL-VERRIEGELUNG DURCHFÜHRT. DIESE WIRD AN DER INNENSEITE DES PROFILS, ALSO VON INNEN DER ÜBERDACHUNG PLATZIERT. DIE ARRETIERUNG ERFOLGT DURCH STECKEN IN EINE SPEZIELLE KUNSTSTOFFHÜLSE, PLATZIERT IM BODEN.
> WERKZEUG: BOHRER Ø 10-LOCH FÜR BOLZEN - VORBOHREN, BOHRER Ø 14-LOCH FÜR BOLZEN, BOHRER Ø 3,5 - HALTERUNG DER ARRETIERUNG

RUS > В СЛУЧАЕ ЕСЛИ В ПЕРЕДНЕЙ СТЕНКЕ ПОМЕЩЕНИЯ ДВЕРИ БЕЗ НИЖНЕГО ПОРОГА И ПЕРЕДНЯЯ СТЕНКА ИМЕЕТ БОЛЬШОЙ РАЗМЕР, ЛИБО НЕКАЧЕСТВЕННО ПОДГОТОВЛЕНО ОСНОВАНИЕ МЕСТНОСТИ, ТО БЛОКИРОВКА ВЫПОЛНЯЕТСЯ С ПОМОЩЬЮ СПЕЦИАЛЬНОЙ ДЛИННОЙ ЗАДВИЖКИ ИЗ НЕРЖАВЕЮЩЕЙ СТАЛИ, КОТОРУЮ ПОМЕЩАЮТ НА ВНУТРЕННЕЙ СТОРОНЕ ПРОФИЛЯ СООТВЕТСТВУЮЩЕЙ ЧАСТИ ДВЕРИ ТАК, ЧТО БЛОКИРОВКА БЫЛА ВНУТРИ КРЫШИ. ПРИ ВСТАВЛЕНИИ СПЕЦИАЛЬНОГО ПЛАСТИКОВОГО ГНЕЗДА, ПОМЕЩЕННОГО В ОТВЕРСТИИ НЕПОСРЕДСТВЕННО В ОСНОВАНИИ БЛОКИРОВКА ОБЕСПЕЧИВАЕТСЯ.
> ИСПОЛЬЗУЕМЫЕ ИНСТРУМЕНТЫ: ДРЕЛЬ Ø 10-ОТВЕРСТИЕ ПОД ШИП - ПРЕДВАРИТЕЛЬНОЕ СВЕРЛЕНИЕ, ДРЕЛЬ Ø 14-ТОЧНОЕ ОТВЕРСТИЕ ПОД ШИП, ДРЕЛЬ Ø 3,5 - ДЕРЖАТЕЛЬ СТОПОРА.

SE > OM DET FINNS DÖRRN UTAN BOTTENTRÖSKELN PÅ GAVELN SAMTIDIGT SOM GAVELN ÄR LÄNGRE ELLER UNDERLAGET ÄR OJÄMN UT FÖR YTTERLIGARE LÅSNING GENOM ATT ANVÄNDA LÄNGRE KANTREGELN I ROSTFRITT STÅL SOM SKALL PLACERAS PÅ PROFILENS INSIDAN AV RESPEKTIVE DÖRRDELEN SÅ ATT TAKET ÄR LÅST INUTI. LÅS IN LÅSNINGSMEKANISM GENOM ATT SKJUTA IN DEN I PLASTHÖLJET SOM SITTER I HÅLET DIREKT PÅ UNDERLAGET.
> VERKTYG SOM SKALL ANVÄNDAS: BORRDIAMETERN Ø 10-HÅL FÖR DORNET - FÖRBORRA, BORRDIAMETERN Ø 14-EXAKT HÅL FÖR DORNET, BORRDIAMETERN Ø 3,5 - LÅSNINGSHÅLLARE.

PL > JEŚLI NA ŚCIĄNIE CZOŁOWEJ SĄ ZAMONTOWANE DRZWI BEZPROGOWE A CZOŁO MA WIĘKSZE ROZMIARY LUB NIE ZOSTAŁO ODPOWIEDNIO PRZYGOTOWANE PODŁOŻE TERENU, NALEŻY WYKONAĆ DODATKOWE ZABEZPIECZENIE ZA POMOCĄ SPECJALNEGO DŁUŻSZEGO, NIERDZEWNEGO ZACZEPU, KTÓRY JEST UMIESZCZANY NA WEWNĘTRZNEJ STRONIE PROFILU WŁAŚCIWYCH DRZWI W CELU ZABEZPIECZENIA ZADASZENIA Z ZEWNĄTRZ. UMIESZCZENIE W SPECJALNEJ PLASTIKOWEJ OBUDOWIE OSADZONEJ W OTWORZE PODSTAWY ZAPEWNIĄ BLOKADĘ.
> ZASTOSOWANE NARZĘDZIA: WIERTŁO Ø 10 - OTWÓR NA TRZPIEŃ- WIERCENIE WSTĘPNE, WIERTŁO Ø 14 - DOKŁADNY OTWÓR NA TRZPIEŃ, WIERTŁO Ø 3,5 - UCHWYT BLOKADY.

FITTING THE ARRESTING LATCHES OF SILL-FREE DOOR – 1 /
MONTÁŽ ARETACÍ BEZPRAHOVÝCH DVEŘÍ –1 /
MONTAGE DU BLOCAGE DES PORTES SANS SEUIL – 1 /
MONTAGE VAN ARRETERINGEN VAN DREMPELLOZE DEUR – 1 /
MONTAGGIO DEI DISPOSITIVI DI ARRESTO DELLA PORTA SENZA SOGLIA – 1 /
MONTAGE - ARRETIERUNG VON SCHWELLENLOSEN TÜREN –1 /
МОНТАЖ СТОПОРА БЕСПОРОГОВЫХ ДВЕРЕЙ – 1 /
MONTERA INLÅSNINGSMEKANISM PÅ TRÖSKELFRI DÖRR – 1 /
MONTAŻ BLOKADY DRZWI BEZPROGOWYCH –1

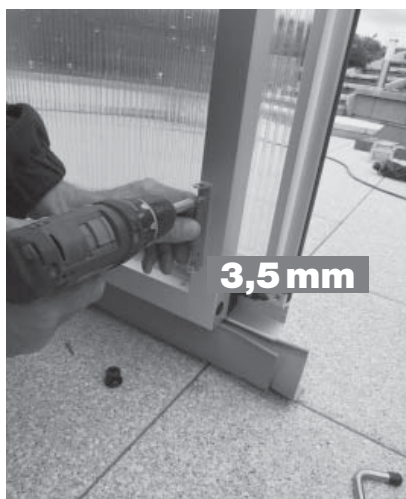

FITTING THE ARRESTING LATCHES OF SILL-FREE DOOR – 2 /
MONTÁŽ ARETACÍ BEZPRAHOVÝCH DVEŘÍ – 2 /
MONTAGE DU BLOCAGE DES PORTES SANS SEUIL – 2 /
MONTAGE VAN ARRETERINGEN VAN DREMPELLOZE DEUR – 2 /
MONTAGGIO DEI DISPOSITIVI DI ARRESTO DELLA PORTA SENZA SOGLIA – 2 /
MONTAGE - ARRETIERUNG VON SCHWELLENLOSEN TÜREN – 2 /
МОНТАЖ СТОПОРА БЕСПОРОГОВЫХ ДВЕРЕЙ – 2 /
MONTERA INLÅSNINGSMEKANISM PÅ TRÖSKELFRI DÖRR – 2 /
MONTAŻ BLOKADY DRZWI BEZPROGOWYCH – 2

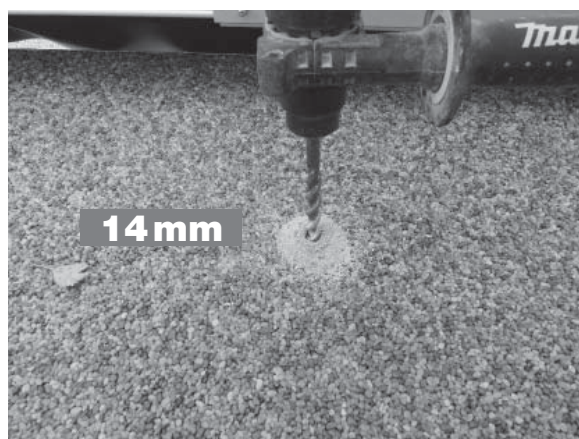

FLAP (for customized execution only) /
KLAPKA (pouze zakázkové provedení) /
CLAPET (fabriqué uniquement sur commande) /
KLEP (alleen voor uitvoering op maat) /
FINESTRA A BATTENTE (solo optional) /
KLAPPE (nur Auftragsausführung) /
СТВОРКА (исполнение только по заказу) /
SPJÄLL (gäller endast kundbaserat utförande) /
KLAPKA (tylko wersje na zamówienie)



FINAL TREATMENT (lamellas + foil) /
KONEČNÉ ÚPRAVY (lamely+ folie) /
TRAITEMENTS FINAUX (lamelles + feuilles) /
EINDAFWERKING (lamellen + folie) /
TRATTAMENTO FINALE (pellicola) /

- UK** > AS THE LAST OPERATION ONE SHOULD ADJUST THE SHAPE AND OVERHANG OF LOWER SEALING FOILS, AS THE FOILS ARE ALWAYS DELIVERED LONGER THAN THE FRONT END WIDTH. THIS SHOULD BE MADE BY CUTTING THE FOIL TO MATCH THE MODULE SHAPE LEAVING A SMALL MARGIN AT EACH SIDE.
- > IF A SLIDING DOOR IS INSTALLED IN THE FRONT END, IT SHOULD BE PROVIDED WITH THE SAME GRAB HANDLE AS FOUND ON THE ROOFING ARCHES. FURTHER, THE ARREST OF FOLDED MODULES SHOULD BE PROVIDED ALSO IN THE AREA BEHIND THE POOL. IN THE SAME WAY AS WITH THE ARREST OF INDIVIDUAL MODULES USING LATCHES, ALL THE MODULES SHOULD BE FIRST DISPLACED BEHIND THE POOL AND FOLDED. IN THIS POSITION THE POINTS OF ARREST FOR THE LARGEST MODULE SHOULD BE MARKED AND CORRESPONDING HOLES DRILLED.
 - > AFTER COMPLETING THE ASSEMBLY, ANY PROTECTING PLASTIC FOILS SHALL BE REMOVED FROM THE ROOFING, OTHERWISE THE FOILS WILL POSSIBLY REMAIN STUCK ON AND THEIR LATER REMOVAL BECOMES IMPOSSIBLE.

- CZ** > JAKO POSLEDNÍ ZBÝVÁ NA ČELNÍCH STĚNÁCH UPRAVIT TVAR A PŘESAH SPODNÍCH TĚSNÍCÍCH FOLIÍ, KTERÉ JSOU V ZÁKLADU DODÁNY VŽDY DELŠÍ, NEŽ JE ŠÍŘE ČELA. TO SE PROVÁDÍ SEŘÍZNUTÍM FOLIE PODLE TVARU MODULU ZASTŘEŠENÍ A TO S MALOU REZERVOU PŘESAHŮ DO STRAN.
- > JSOU-LI V ČELE UMÍSTĚNY POSUVNÉ DVEŘE, JE NUTNÉ JEŠTĚ PŘIPEVNIT STEJNÉ MADLO JAKO NA OBLOUKÁCH ZASTŘEŠENÍ. DÁLE SE PROVÁDÍ ARETACE SLOŽENÝCH MODULŮ V PROSTORU ZA BAZÉNEM – STEJNĚ JAKO U ARETACE JEDNOTLIVÝCH MODULŮ NA ZÁSTRČE SI NEJDŘÍVE ODSUNEME VŠECHNY MODULY ZA BAZÉN A SLOŽÍME NAD SEBE, V TĚTO POLOZE SI PAK OZNAČÍME A VYVRTÁME ARETACI PRO NEJVĚTŠÍ MODUL.
 - > NA ZÁVĚR MONTÁŽE JE POTŘEBA ODSTRANIT VEŠKERÉ KRYCÍ FOLIE NA ZASTŘEŠENÍ, ABY NEDOŠLO K JEJICH TRVALÉMU A NEODSTRANITELNÉMU PŘILEPENÍ.

- FR** > ET IL RESTE UNE DERNIÈRE OPÉRATION : ADAPTER EN BAS DES FAÇADES LA FORME ET LA LONGUEUR DES FEUILLES D'ÉTANCHÉITÉ QUI SONT LIVRÉES TOUJOURS PLUS LONGUES QUE LA LARGEUR DE LA FAÇADE. DÉCOUPEZ LA FEUILLE SELON LA FORME DE L'ARC DE LA TOITURE, EN CONSERVANT UNE PETITE LONGUEUR DE RÉSERVE SUR LES CÔTÉS.
- > SI LA FAÇADE COMPREND UNE PORTE COULISSANTE, IL EST NÉCESSAIRE D'Y FIXER LA MÊME POIGNÉE QUE SUR LES ARCS DE LA TOITURE. REPLIEZ ET BLOQUEZ ENSUITE TOUS LES ARCS À L'ARRIÈRE DE LA PISCINE, COMME DANS LE CAS DU BLOCAGE DES DIFFÉRENTS ARCS. PLACEZ D'ABORD TOUS LES ARCS À L'ARRIÈRE DE LA PISCINE, PLIEZ-LES LES UNS SUR LES AUTRES. DANS CETTE POSITION, MARQUEZ ET PERCEZ LE BLOCAGE POUR LE PLUS GRAND ARC.
 - > IL FAUT ÉLIMINER À LA FIN DU MONTAGE TOUTES LES FEUILLES DE PROTECTION DE LA TOITURE AFIN QU'ELLES NE SOIENT PAS DÉFINITIVEMENT ABÎMÉES ET COLLÉES POUR TOUJOURS.

- NL** > ALS LAATSTE MOET DE VORM EN OVERLAPPING VAN ONDERSTE DICHTINGFOLIES, DIE IN PRINCIPE ALTIJD LANGER DAN DE FRONTZIJDEBREEDTE GELEVERD WORDEN, AAN DE FRONTWANDEN AANGEPAST WORDEN. HIERVOOR MOET DE FOLIE IN OVEREENSTEMMING MET DE VORM VAN DE AFDEKKINGSMODULE AFGESNEDEN WORDEN, MET EEN KLEINE RESERVE VOOR DE ZIJDELINGSE OVERLAPPINGEN.
- > ALS ER AAN DE VOORKANT EEN SCHUIFDEUR GEPLAATST IS, MOET ER BOVENDIEN DEZELFDE HANDGREEP, ALS OP DE BOGEN VAN DE ZWEMBADAFFDEKKING, BEVESTIGD WORDEN. IN VOLGENDE STAP WORDT DE ARRETERING VAN SAMENGESTELDE MODULEN IN DE RUIJTE ACHTER HET ZWEMBAD UITGEVOERD - IDENTIEK ALS BIJ DE ARRETERING VAN APARTE MODULEN M.B.V. BOUTEN MOETEN EERST ALLE MODULEN NAAR ACHTER HET ZWEMBAD VERPLAATST WORDEN EN BOVENOP ELKAAR GELEGD. IN DEZE POSITIE MOET DAN DE ARRETEROPENING VOOR DE GROOTSTE MODULE GEMARKEERD EN GEBOORD WORDEN.
 - > OP HET EINDE VAN DE MONTAGE MOETEN ALLE AFDEKFOLIES VOOR DE ZWEMBADAFFDEKKING VERWIJDERD WORDEN ZODAT ZE NIET BLIJVEN AANKLEVEN EN NIET MEER VERWIJDERD KUNNEN WORDEN.

- IT** > PER ULTIMA COSA BISOGNA AGGIUSTARE LA FORMA E TAGLIARE LE PARTI ECCEDENTI DELLA PELLICOLA DI TENUTA SUL LATO FRONTALE IN BASSO CHE VIENE FORNITA SEMPRE UN PO' PIÙ GRANDE RISPETTO ALLA DIMENSIONE DEL LATO FRONTALE. SI PROCEDE TAGLIANDO LA PELLICOLA SECONDO LA FORMA DEL MODULO DELLA COPERTURA LASCIANDO UN PO' DEL MATERIALE LUNGO I LATI.
- > QUALORA LA PARTE FRONTALE SIA DOTATA DI PORTA SCORREVOLE, OCCORRE DOTARLA DI MANIGLIA COME È STATO FATTO SUGLI ARCHI DEI MODULI, INOLTRE DEVONO ESSERE REALIZZATI I DISPOSITIVI DI ARRESTO DEI MODULI NELLA MODALITÀ "PISCINA SCOPERTA" NELLA ZONA UBICATA DIETRO LA PISCINA NELLO STESSO MODO COME I DISPOSITIVI DI ARRESTO DEI SINGOLI MODULI, QUINDI, BISOGNA TOGLIERE TUTTI I MODULI SPOSTANDOLI COMPLETAMENTE UNO SULL'ALTRO NELLA ZONA DIETRO LA PISCINA E SEGNARE E REALIZZARE I FORI DEI DISPOSITIVI DI ARRESTO PER IL MODULO PIÙ GRANDE.
 - > PER CONCLUDERE IL MONTAGGIO OCCORRE ELIMINARE TUTTE LE PELLICOLE PROTETTIVE DELLA COPERTURA DELLA PISCINA AFFINCHÉ NON RIMANGANO INCOLLATE PER SEMPRE CON L'IMPOSSIBILITÀ DI STACCARLI.

ENDARBEITEN (Lamellen + Folie) /
КОНЕЧНАЯ ОТДЕЛКА (пластины и пленки) /
EFTERARBETE (lameller+ sträckfilm) /
WYKOŃCZENIE (taśmy + folia)

- DE** > ZUM SCHLUSS WERDEN NOCH DIE ÜBERSTÄNDE DER ABDICHTUNGSFOLIE ZUGESCHNITTEN, DIE IMMER IN GRÖßEREN ABMESSUNGEN GELIEFERT WIRD ALS DIE BREITE DER STIRNWAND IST. DIES ERFOLGT DURCH DAS ZUSCHNEIDEN DER FOLIE NACH DER FORM DER MODULE, UND DIES MIT EINER KLEINEN RESERVE AN DEN SEITEN.
- > BEFINDET SICH AN DER STIRNWAND EINE SCHIEBETÜR, WIRD AN DIESER EIN GRIFF WIE AN ÜBRIGEN MODULEN DER ÜBERDACHUNG ANGEBRACHT. WEITERHIN WIRD DIE ARRETIERUNG DER HINTER DAS SCHWIMMBAD VERSCHOBENEN MODULE DURCHGEFÜHRT – SOWIE BEI DER ARRETIERUNG EINZELNER MODULE WERDEN ALLE MODULE KOMPLETT HINTER DAS SCHWIMMBAD VERSCHOBEN, ARRETIERUNG MARKIERT UND ARRETIERUNG FÜR DAS GRÖSSTE MODUL GEBOHRT.
- > ANSCHLIEßEND WERDEN ALLE SCHUTZFOLIEN DER ÜBERDACHUNG ENTFERNT, DAMIT DIESE NICHT DAUERHAFT AN DER OBERFLÄCHE HAFTEN BLEIBEN.

- RUS** > НАПОСЛЕДОК ОСТАЕТСЯ ОТДЕЛАТЬ ФОРМУ И ВЫХОД ЗА РАМКИ НИЖНИХ УПЛОТНИТЕЛЬНЫХ ПЛЕНОК, КОТОРЫЕ ВСЕГДА ПОСТАВЛЯЮТСЯ ДЛИННЕЕ, ЧЕМ ШИРИНА ПЕРЕДНЕЙ СТЕНКИ. ЭТО ДЕЛАЕТСЯ ПУТЕМ ОТРЕЗАНИЯ ПЛЕНКИ СОГЛАСНО ФОРМЕ МОДУЛЯ КРЫШИ С НЕБОЛЬШИМ РЕЗЕРВОМ НА ВЫХОД ЗА РАМКИ ПО БОКАМ.
- > ЕСЛИ В ПЕРЕДНЕЙ СТЕНКЕ ПОМЕЩЕНЫ РАЗДВИЖНЫЕ ДВЕРИ, ТО НЕОБХОДИМО ПРИКРЕПИТЬ ТАКУЮ ЖЕ РУЧКУ, КАК НА ДУГАХ КРЫШИ. ДАЛЕЕ ВЫПОЛНЯЕТСЯ БЛОКИРОВКА СЛОЖЕННЫХ МОДУЛЕЙ НА МЕСТЕ ЗА БАССЕЙНОМ – ТАКЖЕ, КАК У БЛОКИРОВКИ ОТДЕЛЬНЫХ МОДУЛЕЙ НА ЗАСЛОНКЕ СНАЧАЛА ОТОДВИНЕМ ВСЕ МОДУЛИ ЗА БАССЕЙН И СЛОЖИМ ИХ ДРУГ НА ДРУГА, В ТОМ ПОЛОЖЕНИИ ОБОЗНАЧИМ И ПРОСВЕРЛИМ СТОПОР ДЛЯ САМОГО БОЛЬШОГО МОДУЛЯ.
- > В КОНЦЕ МОНТАЖА НЕОБХОДИМО УСТРАНИТЬ ВСЮ КРОЮЩУЮ ПЛЕНКУ НА КРЫШЕ, ЧТОБЫ ОНА НЕ ПРИЛИПЛА БЕЗ ВОЗМОЖНОСТИ УДАЛЕНИЯ.

- SE** > SISTA STEG SOM ÅTERSTÅR ÄR ATT MODIFIERA FORMEN PÅ GAVELVÄGGAR OCH ÖVERLAPPNING AV NEDRE TÄTNINGSFOLIEN SOM ÄR MED I LEVERANS ALLTID I LÄNGD SOM ÄR ANINGEN LÄNGRE ÄN GAVELBREDD. DETTA UTFÖRS GENOM ATT SKÄRA AV STRÄCKFILMEN BERÖENDE PÅ TAKFORM OCH MED EN LITEN MARGINAL PÅ ÖVERLAPPAR I BÅDA SIDLED. OM DET FINNS SKJUTDÖRREN PÅ GAVELN ÄR DET NÖDVÄNDIGT ATT FÄSTA SAMMA HANDTAGET SOM BÅGAR PÅ TAKET. VIDARE BÖR MAN LÅSA IN ISÄRTAGNA MODULER BAKOM POOLEN – GÖR PÅ SAMMA SÄTT SOM VID INLÅSNING PÅ ENSKILDA MODULER SOM ANVÄNDER KANTREGLAR DVS. PLACERA SAMTLIGA MODULER BAKOM POOLEN, SÄTTA IHOP DELAR OVANFÖR DIG, MARKERA OCH BORRA HÅL FÖR INLÅSNINGSMEKANISM FÖR DEN STÖRSTA MODULEN.
- > AVLÄGSNA TILL SIST SAMTLIGA STRÄCKFILMER TILL TAK FÖR ATT FÖRHINDRA ATT DESSA FASTNAR PÅ TAKET PERMANENT.

- PL** > NA ZAKOŃCZENIE POZOSTAJE SKORYGOWANIE NA ŚCIANACH CZOŁOWYCH KSZTAŁTU I SZEROKOŚCI DOLNYCH TAŚM USZCZELNIAJĄCYCH, KTÓRE STANDARDOWO SĄ DOSTARCZANE ZAWSZE SZERSZE, NIŻ JEST SZEROKOŚĆ CZOŁA. NALEŻY TO WYKONAĆ PRZYCINAJĄC TAŚMĘ ZGODNIE Z KSZTAŁTEM MODUŁU ZADASZENIA Z ZACHOWANIEM MAŁEJ REZERWY PRZEWYŻSZENIA PO BOKACH.
- > JEŚLI NA CZOLE SĄ UMIESZCZONE DRZWI PRZESUWNE NALEŻY JESZCZE PRZYMOCOWAĆ TAKI SAM UCHWYT JAK NA ŁUKACH ZADASZENIA. POTEM TRZEBA ZABLOKOWAĆ ZMONTOWANE MODUŁY W PRZESTRZENI ZA BASENEM – PODOBNIIE JAK PRZY BLOKADZIE POSZCZEGÓLNYCH MODUŁÓW NA KOTWIE NAJPIERW NALEŻY ODSUNĄĆ WSZYSTKIE MODUŁY ZA BASEN I UMIEŚCIĆ NA SOBIE, W TEJ POZYCJE JE ZAZNACZAMY I WIERCIMY BLOKADĘ W NAJWIĘKSZYM MODULE.
- > NA KONIEC TRZEBA USUNĄĆ WSZYSTKIE FOLIE OCHRONNE ZADASZENIA, ABY NIE DOSZŁO DO ICH PRZYKLEJENIA NA STAŁE.

CUTTING THE LAMELLA /
ZAŘÍZNUTÍ LAMELY /
DÉCOUPAGE DE LA LAMELLE /
HET AFSNIJDEN VAN LAMELLEN /
TAGLIO DELLA PELLICOLA /
ZUSCHNEIDEN VON LAMELLEN /
СРЕЗАНИЕ ПЛАСТИНЫ /
SKÄRA AV LAMELL /
PRZYCIĘCIE TAŚMY



COMPLETED Warning at the End / HOTOVO Závěrečná upozornění /
DERNIERS AVERTISSEMENTS / KLAAR Eindmaatregelen / FINE Avvertenze
finali / FERTIG Sicherheitshinweise / ГОТОВО ЗАКЛЮЧИТЕЛЬНЫЕ ЗАМЕЧАНИЯ /
KLART MED ARBETE slutliga anvisningar / GOTOWE Ostrzeżenia końcowe

- UK** > THE MANUFACTURER STRONGLY RECOMMENDS TO ALL CUSTOMERS TO HAVE THE INSTALLATION CARRIED OUT BY A SPECIALIST OR, POSSIBLY, THE DEALER.
- > DURING INSTALLATION ALL THE COMPONENT PARTS SHOULD BE HANDLED WITH UTMOST CARE AND ALL APPLICABLE SAFETY RULES/REGULATIONS SHALL BE OBSERVED.
 - > THE FIRM PERFORMING THE INSTALLATION OF ROOFING IS LIABLE THAT ALL REQUIRED ASSEMBLY WORKS ARE MADE BY SPECIALISTS AND COMPLETED AND ALL PROCEDURES ARE ADHERED TO.
 - > IN CASE THE FIRM PERFORMING THE ASSEMBLY IS ALSO THE SELLER OF THE PRODUCT TO ITS END USER, THE FIRM SHALL BE ALSO LIABLE FOR MAKING THE USER FAMILIAR WITH THE CONDITIONS AND PROCEDURES REQUIRED FOR THE PRODUCT'S SAFE USE.

- CZ** > K PROVÁDĚNÍ VLASTNÍ MONTÁŽE DOPORUČUJE VÝROBCE VŠEM ODBĚRATELŮM NECHAT MONTÁŽ NA ODBORNÍKOVÍ, PŘÍPADNĚ NA VŠEM PRODEJCI.
- > PŘI PROVÁDĚNÍ MONTÁŽÍ JE NUTNÉ DBÁT NA OPATRNOU MANIPULACI SE VŠEMI ČÁSTMI VÝROBKU A NA CELKOVOU BEZPEČNOST PŘI PROVÁDĚNÍ JEDNOTLIVÝCH ÚKONŮ.
 - > FIRMA PROVÁDĚJÍCÍ MONTÁŽ ZASTŘEŠENÍ ZODPOVÍDÁ ZA DODRŽENÍ SPRÁVNOSTI VŠECH UVEDENÝCH POSTUPŮ A ZA ODBORNOST A KOMPLETNOST VŠECH MONTÁŽNÍCH PRACÍ. JE-LI FIRMA PROVÁDĚJÍCÍ MONTÁŽ ZÁROVEŇ PRODEJCEM VÝROBKU KONCOVÉMU UŽIVATELI, ZODPOVÍDÁ TAKÉ ZA DETAILNÍ SEZNÁMENÍ UŽIVATELE S PODMÍNKAMI A POSTUPY PRO BEZPEČNÉ UŽÍVÁNÍ VÝROBKU.

- FR** > LE FABRICANT RECOMMANDE À TOUS LES ACQUÉREURS DE CETTE TOITURE DE PISCINE D'EN CONFIER LE MONTAGE À UN SPÉCIALIS-TE, OU ÉVENTUELLEMENT À LEUR VENDEUR.
- > IL FAUT VEILLER PENDANT LE MONTAGE À LA PRUDENTE MANIPULATION DE TOUTES LES PIÈCES DE LA TOITURE ET À LA SÉCURITÉ PENDANT LA RÉALISATION DES DIFFÉRENTS OPÉRATIONS.
 - > LA SOCIÉTÉ QUI RÉALISE LE MONTAGE DE LA TOITURE EST RESPONSABLE DU RESPECT DE TOUTS LES PROCÉDÉS INDIQUÉS ET D'UNE RÉALISATION AVEC PROFESSIONNALISME ET INTÉGRITÉ DE TOUTS LES TRAVAUX DE MONTAGE. SI LA SOCIÉTÉ QUI RÉALISE LE MONTAGE EST EN MÊME TEMPS LE VENDEUR DU PRODUIT, ELLE EST ÉGALEMENT RESPONSABLE DU FAIT QUE L'UTILISATEUR FINAL DOIT PRENDRE CONNAISSANCES DES CONDITIONS ET PROCÉDÉS DÉTAILLÉS D'UTILISATION EN TOUTE SÉCURITÉ DU PRODUIT.

- NL** > VOOR DE EIGEN MONTAGE ADVISEERT DE FABRIKANT AAN ALLE KLANTEN DE MONTAGE AAN EEN VAKMAN, EVENT. UW VERKOPER, TOE TE VERTROUWEN.
- > TIJDENS DE MONTAGE MOET U BIJ DE HANTERING VAN ALLE DELEN VAN DE ZWEMBADAFFDEKKING HEEL VOORZICHTIG WERKEN EN ZORGEN VOOR GEHELE VEILIGHEID BIJ HET UITVOEREN VAN DE AFZONDERLIJKE STAPPEN.
 - > DE FIRMA DIE DE MONTAGE VAN DE AFDEKKING UITVOERT, IS VERANTWOORDELIJK VOOR DE NALEVING VAN ALLE VERMELDE WERK-PROCEDÉS EN VOOR DE VAKKUNDIGHEID EN VOLLEDIGHEID VAN ALLE MONTAGWERKEN. INDIEN DE FIRMA DIE DE MONTAGE REALISEERT TEGELIJK DE VERKOPER IS VAN HET PRODUCT AAN DE EINDGEBRUIKER, DAN IS DE FIRMA OOK VOOR EEN GEDETAILLEERDE KENNISGEVING AAN DE EINDGEBRUIKER VAN ALLE VOORWAARDEN EN INSTRUCTIES VOOR VEILIG GEBRUIK VAN HET PRODUCT VERAN-TOORDELIJK.

- IT** > IL PRODUTTORE CONSIGLIA A TUTTI I CLIENTI DI RIVOLGERSI AD UN PROFESSIONISTA, EVENTUALMENTE AL RISPETTIVO RIVENDITORE, PER REALIZZARE IL MONTAGGIO DELLA COPERTURA DELLA PISCINA. AD OGNI MODO, PER REALIZZARE IL MONTAGGIO DELLA COPERTURA DELLA PISCINA OCCORRE PRESTARE ATTENZIONE ALLO SPOSTAMENTO DI TUTTI I COMPONENTI DEL PRODOTTO E ALLA SICUREZZA GLOBALE DURANTE IL COMPIMENTO DELLE SINGOLE FASI DEL MONTAGGIO.
- > LA DITTA CHE REALIZZA IL MONTAGGIO DELLA COPERTURA DELLA PISCINA È RESPONSABILE PER L'OSSERVAZIONE DELLA CORRETTEZZA DI TUTTE LE PROCEDURE INDICATE IN QUESTO DOCUMENTO E PER LA PROFESSIONALITÀ E LA COMPLETEZZA DI TUTTE LE FASI DEL MONTAGGIO. QUALORA L'AZIENDA CHE ESEGUE IL MONTAGGIO SIA ANCHE IL RIVENDITORE DEL PRODOTTO, ESSA È RESPONSABILE PURE DELLA PRESTAZIONE ALL'UTENTE DELLE INFORMAZIONI DETTAGLIATE SULLE CONDIZIONI E SULLA MODALITÀ D'USO SICURO CONCERNENTI IL PRODOTTO STESSO.

- DE** > BEI EIGENMONTAGE EMPFIEHLT DER HERSTELLER SICH AN EINEN FACHMANN, BZW. IHREN FACHHÄNDLER ZU WENDEN.
- > WÄHREND DER MONTAGE IST AUF SICHEREN UMGANG MIT ALLEN TEILEN DER ÜBERDACHUNG UND AUF DIE SICHERHEIT ZU ACHTEN.
 - > DIE MONTAGE DURCHFÜHRENDE FIRMA IST FÜR DIE EINHALTUNG ALLER ANGEGEBENEN VORGEHENSWEISEN UND FÜR ORDNUNGSGEMÄSSE DURCHFÜHRUNG DER MONTAGEARBEITEN VERANTWORTLICH. IST DIE DURCHFÜHRENDE FIRMA ZUGLEICH AUCH DER HÄNDLER DIESES PRODUKTS, HAT SIE DEN ENDVERBRAUCHER AUCH ÜBER DIE BEDINGUNGEN UND VERFAHREN FÜR DIE SICHERE ANWEN-DUNG DES PRODUKTES AUFZUKLÄREN.

- RUS** > ПРИ ПРОВЕДЕНИИ НЕПОСРЕДСТВЕННО МОНТАЖА ИЗГОТОВИТЕЛЬ РЕКОМЕНДУЕТ ПОРУЧИТЬ МОНТАЖ СПЕЦИАЛИСТУ ЛИБО ВАШЕМУ ПРОДАВЦУ.
- > ПРИ ПРОВЕДЕНИИ МОНТАЖА НЕОБХОДИМО ОБРАТИТЬ ВНИМАНИЕ НА ОСТОРОЖНОЕ ОБРАЩЕНИЕ СО ВСЕМИ ЧАСТЯМИ ИЗДЕЛИЯ И НА ОБЩУЮ БЕЗОПАСНОСТЬ ПРИ ВЫПОЛНЕНИИ ОТДЕЛЬНЫХ ОПЕРАЦИЙ.
 - > ФИРМА, ВЫПОЛНЯЮЩАЯ МОНТАЖ КРЫШИ, ОТВЕЧАЕТ ЗА СОБЛЮДЕНИЕ ПРАВИЛЬНОСТИ ВСЕХ УКАЗАННЫХ ПРОЦЕДУР И ЗА КОМПЛЕКТНОСТЬ ВСЕХ МОНТАЖНЫХ РАБОТ. В СЛУЧАЕ ЕСЛИ ФИРМА, ВЫПОЛНЯЮЩАЯ МОНТАЖ, ОДНОВРЕМЕННО ЯВЛЯЕТСЯ ПРОДАВЦОМ ИЗДЕЛИЯ КОНЕЧНОМУ ПОЛЬЗОВАТЕЛЮ, ТО ОНА ОТВЕЧАЕТ ТАКЖЕ ЗА ПОДРОБНОЕ ОЗНАКОМЛЕНИЕ ПОЛЬЗОВАТЕЛЯ С УСЛОВИЯМИ И ПРОЦЕДУРАМИ БЕЗОПАСНОГО ПОЛЬЗОВАНИЯ ИЗДЕЛИЕМ.

- SE** > VID INSTALLATION SOM DU VILL UTFÖRA PÅ EGEN HAND REKOMMENDERAR TILLVERKARE ATT LÅTA INSTALLATION UTFÖRAS AV KOMPETENT PERSON EV. AV DIN ÅTERFÖRSÄLJARE.
- > SE TILL ATT DU ELLER ANDRA PERSONER HANTERAR SAMTLIGA PRODUKTDELAR FÖRSIKTIGT OCH NOGGRANNT OCH ATT ENSKILDA ÅTGÄRDER UTFÖRAS PÅ ETT SÄKERT SÄTT.
 - > FÖRETAGET SOM UTFÖR INSTALLATION AV POOLTAK ANSVARAR FÖR ATT SAMTLIGA ARBETSSTEG UTFÖRS PÅ ETT FACKMANNAMÄSSIGT SÄTT OCH ATT SAMTLIGA MONTERINGSARBETEN ÄR FULLSTÄNDIGA. OM ETT FÖRETAG SOM UTFÖR INSTALLATION STÅR OCKSÅ FÖR ÅTERFÖRSÄLJARE TILL SLUTANVÄNDARE ANSVARAR ÄVEN FÖR ATT VÄLFÖRTROGNA ANVÄNDARE MED DE VILLKOR OCH FÖRFARANDEN FÖR SÄKER ANVÄNDNING AV PRODUKTEN.

- PL** > W CELU WYKONANIA MONTAŻU PRODUCENT ZALECA WSZYSTKIM ODBIORCOM SKORZYSTANIE Z USŁUG SPECJALISTY, EWENTUALNIE ZWRÓCIĆ SIĘ DO SPRZEDAWCY.
- > PODCZAS PRZEPROWADZANIA MONTAŻU NALEŻY OSTROŻNIE SIĘ OBCHODZIĆ ZE WSZYSTKIMI CZĘŚCIAMI PRODUKTU I DBAĆ O OGÓLNE BEZPIECZEŃSTWO PODCZAS WYKONYWANIA POSZCZEGÓLNYCH CZYNNOŚCI.
 - > FIRMA WYKONUJĄCA MONTAŻ ZADASZENIA PONOSI ODPOWIEDZIALNOŚĆ ZA PRZESTRZEGANIE SPRAWNOŚCI WSZYSTKICH PODANYCH KROKÓW ORAZ ZA FACHOWOŚĆ I KOMPLETNOŚĆ WSZYSTKICH PRAC MONTAŻOWYCH. JEŚLI FIRMA PRZEPROWADZAJĄCA MONTAŻ JEST ZARAZEM SPRZEDAWCĄ PRODUKTU KONCOVÉMU UŻYTKOWNIKOWI PONOSI RÓWNIŻ ODPOWIEDZIALNOŚĆ ZA SZCZEGÓLNE ZAPOZNANIE UŻYTKOWNIKA Z ZASADAMI I PROCEDURAMI DOTYCZĄCYMI BEZPIECZNEGO UŻYTKOWANIA PRODUKTU.

Mailing address

Mountfield, a.s.
Mirošovická 697
251 64 Mnichovice u Prahy
Czech Republic

Head Office

Mountfield, a.s.
Všechromy 56/Highway D1, exit 15
251 63 Strančice
Czech Republic

Contacts

Tel: +420 255 704 261
Fax: +420 255 704 263
email: export@mountfield.cz
www.mountfield-export.com



Czech

ČSN EN ISO 9001:2009

Mountfield